



Общество с ограниченной ответственностью "ТКС ГИДРО» (ООО «ТКС ГИДРО»), г. Харьков, Украина (804), именуемое в дальнейшем «Поставщик», в лице директора Ушакова Андрея Валентиновича, действующего на основании Устава, с одной стороны, и

Государственное унитарное предприятие «Дубоссарская ГЭС» (ГУП «Дубоссарская ГЭС»), г. Дубоссары, Республика Молдова (498) – Приднестровье (777), именуемое в дальнейшем «Покупатель» в лице директора Герман Бориса Ильича, действующего на основании Устава, с другой стороны, совместно именуемые «Стороны», заключили настоящий Контракт о нижеследующем

1. ПРЕДМЕТ КОНТРАКТА

1.1. На условиях настоящего Контракта Поставщик принимает на себя обязательство изготовить и поставить Покупателю на условиях ДАР - г. Дубоссары, ул. Набережная 34, Молдова-Приднестровье (Инкотермс-2010)

- **детали подпятника гидрогенератора ВГС-525/84 – 40 (Далее «Товар»)**

в соответствии со Спецификацией №1 (Приложение №1 к настоящему Контракту) и оказать, по требованию Покупателя, услуги шефмонтажа поставленного Товара с привлечением специалистов фирмы-изготовителя, а Покупатель принять и оплатить поставленный Товар и оказанные услуги шефмонтажа.

Перед началом изготовления Товара по настоящему Контракту, Поставщик обязан разработать рабочие чертежи на изготовление Товара.

Перед началом разработки рабочих чертежей Поставщик обязан провести контрольные замеры деталей подпятника гидрогенератора ВГС-525/84 – 40 на Дубоссарской ГЭС.

Срок разработки Поставщиком рабочих чертежей подпятника генератора – 50 рабочих дней с момента получения авансового платежа по первому этапу в соответствии с п. 3.1. настоящего Контракта.

Разработка рабочих чертежей без проведения контрольных замеров деталей подпятника гидрогенератора ВГС-525/84 – 40 на Дубоссарской ГЭС не допускается.

Срок согласования Покупателем рабочих чертежей – в течение 10-ти рабочих дней с момента ее получения.

Номенклатура, технические характеристики поставляемого Товара должны соответствовать согласованным Покупателем рабочим чертежам.

Поставка Товара по настоящему Контракту без согласованных Покупателем рабочих чертежей не допускается.

1.2. Поставщик гарантирует Покупателю, что поставляемый по настоящему Контракту Товар принадлежит Поставщику на праве собственности, не заложен, не арестован, не является предметом исков третьих лиц.

2. ЦЕНА И ОБЩАЯ СУММА КОНТРАКТА

2.1. Цена на Товар, поставляемый по настоящему Контракту, определена в соответствии со Спецификацией (Приложение № 1) и включает в себя: НДС по ставке 0%, расходы, связанные с изготовлением Товара (расходы, связанные с проведением контрольных замеров на Дубоссарской ГЭС, упаковка, маркировка, комплект технической документации), стоимость погрузочных работ на транспортные средства, стоимость расходов Поставщика связанных с поставкой Товара со склада Поставщика, стоимость таможенного оформления (для экспорта), стоимость осуществления шефмонтажа, а также любые денежные сборы, взимаемые с Поставщика в связи с исполнением условий настоящего Контракта

Цена на Товар является окончательной на момент заключения настоящего Контракта.

2.2. Поставщик не вправе изменить цену на Товар в течение всего действия настоящего Контракта.

От **ПОСТАВЩИКА**

 /Ушаков А.В./

Контракт № 75-21

От «21» июня 2021 года

От **ПОКУПАТЕЛЯ**

 /Герман Б.И./

2.3. Общая сумма настоящего Контракта определена в соответствии с ценой и объемами поставляемого Товара и составляет *71 973 евро 64 евроцента (семьдесят одна тысяча девятьсот семьдесят три евро шестьдесят четыре евроцента)*.

3. ПОРЯДОК РАСЧЕТОВ

3.1. Оплата Товара по настоящему Контракту производится Покупателем банковским переводом на счет Поставщика, указанный в разделе 14 настоящего Контракта в следующем порядке:

- I этап – авансовый платеж в размере 10 % от общей суммы Контракта - в течение 10 (десяти) банковских дней с момента вступления настоящего Контракта в силу.

- II этап – авансовый платеж в размере 40 % от общей суммы Контракта - в течение 10 (десяти) банковских дней от даты согласования Покупателем рабочих чертежей.

- III этап – авансовый платеж в размере 30 % от общей суммы Контракта - в течение 10 (десяти) банковских дней от даты поставки Товара на склад Покупателя.

- IV этап – окончательный расчет в размере 20 % от общей суммы Контракта осуществляется Покупателем в течение 10 (десяти) банковских дней с момента подписания Сторонами Акта готовности объекта к эксплуатации и Акта оказанных услуг шефмонтажа.

При этом, в случае отказа Поставщика от исполнения обязательств по осуществлению шефмонтажа поставленного товара, Покупатель освобождается от обязанности по осуществлению окончательного расчета.

3.2. Покупатель оплачивает услуги банков по переводу своих платежей на территории своей страны, а также комиссии банков-корреспондентов своего банка вне территории Молдовы. Комиссии банка Поставщика оплачивает Поставщик.

3.3. Все расчеты по настоящему Контракту осуществляются в евро. Валютой платежа является евро (698).

3.4. Датой осуществления платежей по настоящему Контракту является дата списания денежных средств с расчетного счёта Покупателя.

3.5. В случае нарушения Поставщиком сроков исполнения обязательств по Контракту, Покупатель перечисляет Поставщику оплату в размере, уменьшенном на размер установленной Контрактом неустойки за нарушение сроков исполнения обязательств по Контракту.

4. УСЛОВИЯ И ПОРЯДОК ПОСТАВКИ

4.1. Срок поставки всего объема Товара – 190 (сто девяносто) календарных дней, с момента получения Поставщиком авансового платежа по первому этапу согласно п. 3.1. настоящего Контракта. О дате поставки (с указанием точной даты) Поставщик обязан предупредить Покупателя в письменной форме не позднее, чем за 3 (три) рабочих дня до предполагаемой даты поставки.

4.2. Поставка Товара осуществляется любым не запрещенным видом транспорта. Базис поставки: DAP, г.Дубоссары, ул. Набережная 34, склад ГУП «Дубоссарская ГЭС» согласно правилам «ИНКОТЕРМС – 2010».

4.3. Моментом перехода права собственности и исполнения обязательства Поставщика по передаче Товара, считается момент предоставления покупателю Товара на складе Покупателя, что подтверждается отметкой и оттиском печати в международной транспортной накладной CMR.

4.4. Поставщик обязуется предоставить Покупателю с Товаром пакет следующих документов:

- - Инвойс на поставленное количество Товара с выделенной ставкой НДС 0% (1 экземпляр);
- - упаковочный лист (1 экземпляр);
- - экспортная Декларация на товары (1 экземпляр);
- - транспортная накладная CMR (3 экземпляра);
- - сертификаты о происхождении Товара формы СТ-1;

От ПОСТАВЩИКА

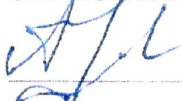

/Ушаков А.В./

Контракт № 75-21

От «21» июня 2021 года

От ПОКУПАТЕЛЯ

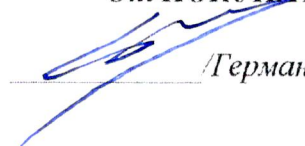

/Герман Б.И./

- - руководство по монтажу, монтажные чертежи - на бумажном носителе 2 экземпляра и в электронной копии 1 CD диск;
- - разработанные и согласованные с Покупателем рабочие чертежи на изготовление поставляемого Товара;
- - разработанная программа заводских приемочно-сдаточных испытаний, а также результаты заводских приемочно-сдаточных испытаний;
- - сертификаты качества, сертификаты соответствия;
- - паспорта, инструкции по эксплуатации и гарантию на поставленный товар в объеме, представляемом фирмой-изготовителем на русском языке;
- - техническая документация, требующаяся для обеспечения хранения, монтажа, испытаний, эксплуатации, технического обслуживания, ремонта.

Документация должна быть представлена на русском языке на бумажном носителе и в электронном виде (текстовые данные в редакторе MS-EXCEL или MS-WORD, чертежи в редакторе AUTOCAD, VISIO и в формате *pdf или *tif).

4.5. Документация должна быть предоставлена Поставщиком Покупателю одновременно с Товаром.

4.6. Вся техническая документация предоставляется на бумажных носителях по Акту приема-передачи.

4.7. В случае получения Поставщиком от Покупателя замечаний по качеству и комплектности поставленной документации, Поставщик за свой счет восполнит недостачу или заменит несоответствующую Документацию, или устранил несоответствия в документации в течение 15 календарных дней после получения соответствующего уведомления Покупателя.

5. ПРАВА И ОБЯЗАННОСТИ СТОРОН

5.1. Поставщик обязан:

5.1.1. Поставить Покупателю Товар на условиях и в сроки, предусмотренные настоящим Контрактом.

5.1.2. Осуществить по требованию Покупателя и на условиях настоящего Контракта шеф-монтаж поставленного Товара.

5.1.3. Обеспечить соответствие поставляемого Товара обязательным требованиям, установленным условиями настоящего Контракта.

5.1.4. Поставить Покупателю Товар свободным от прав третьих лиц.

5.1.5. Соответствовать, в течение всего срока действия Контракта требованиям, установленным в соответствии действующим законодательством страны Поставщика в отношении лиц, осуществляющих деятельность в сфере реализации поставляемого Товара.

5.2. Поставщик имеет право:

5.2.1. Досрочно, с согласия Покупателя, исполнить обязательства по поставке Товара.

5.2.3. Требовать своевременной оплаты на условиях, предусмотренных Контрактом.

5.3. Покупатель обязан:

5.3.1. Принять Товар, соответствующий требованиям установленным настоящим Контрактом, по количеству, качеству и комплектности в порядке и сроки, установленные настоящим Контрактом и действующим законодательством.

5.3.2. Оплатить Товар в размерах и сроки, установленные Контрактом.

5.4. Покупатель имеет право:

5.4.1. Требовать от Поставщика надлежащего исполнения обязательств, предусмотренных настоящим Контрактом.

5.4.2. Требовать от Поставщика своевременного устранения выявленных недостатков поставленного Товара.

От ПОСТАВЩИКА

/Ушаков А.В./

Контракт № 75-21
От «21» июля 2021 года

От ПОКУПАТЕЛЯ

/Герман Б.И./

6. КАЧЕСТВО И КОЛИЧЕСТВО

6.1. Качество поставляемого по Контракту Товара должно соответствовать Номенклатуре и техническим характеристикам (Приложение № 1 к Спецификации).

6.2. Приемка Товара по количеству, комплектности и качеству производится по транспортным и сопроводительным документам (инвойсу, спецификации, упаковочным ярлыкам (листам) и др.) Поставщика на складе Покупателя, путём подписания уполномоченным представителем Покупателя международной транспортной накладной CMR и проставления оттиска печати.

6.3. Качество и комплектность поставляемого Товара должны соответствовать ГОСТам и другим применимым стандартам и техническим условиям завода-изготовителя и страны происхождения Товара. Качество Товара должно подтверждаться Поставщиком сертификатами качества, паспортами на изделие, свидетельствами и/или иными документами, предусмотренными законодательством страны происхождения Товара для подтверждения качества соответствующих товаров.

6.4. Приемка Товара осуществляется только при наличии документов, предусмотренных п. 4.4 настоящего Контракта. В противном случае, Поставщик обязуется предоставить вышеуказанные документы в течение 3 (трех) календарных дней с момента отгрузки, в этом случае составляется акт о фактическом наличии Товара и указывается, какие документы отсутствуют.

6.5. Поставщик обязуется поставить Товар в соответствии со Спецификацией. Качество, комплектность и иные условия касательно свойств и/или характеристик Товара, поставляемые по настоящему Контракту, должны соответствовать условиям Спецификации (Приложение № 1 к настоящему Контракту).

6.6. В тех случаях, когда поставляемый Товар находится в закрытой таре, опломбирован или обандеролен, и нет возможности принять Товар путем внешнего осмотра без нарушения целостности тары и/или упаковки, приемка Товара осуществляется на складе Покупателя с выборочной (частичной) или полной проверкой всего Товара (или конкретной его партии) в срок не позднее 3 (трех) рабочих дней, а скоропортящегося Товара не позднее 24 часов, после поступления Товара на склад Покупателя.

6.7. Приемка считается произведенной своевременно, если проверка количества, качества и комплектности Товара окончена в установленные сроки, за исключением случаев обнаружения скрытых недостатков, которые не могли быть обнаружены при обычной для данного Товара проверке и были выявлены лишь в процессе обработки, подготовки к монтажу, в процессе монтажа, испытания, использования и/или хранения Товара, однако не позднее даты истечения Гарантийного срока.

6.8. При обнаружении несоответствия количества, качества и комплектности Товара, тары или упаковки требованиям стандартов, технических условий, чертежам, образцам (эталонам), настоящему Контракту либо данным, указанным в маркировке и сопроводительных документах, удостоверяющих качество Товара, Покупатель приостанавливает дальнейшую приемку Товара и уведомляет об этом Поставщика.

6.9. Если иное не оговорено между Сторонами, уполномоченные представители Поставщика обязаны явиться не позднее чем в 3 (трех) -дневный срок с момента уведомления Покупателем и принять участие в продолжении приемки Товара и составления двустороннего акта. При этом Покупатель обязан обеспечить сохранность и хранение ненадлежащего по качеству и/или количеству, и/или некомплектности Товара в условиях, предотвращающих ухудшение его качества и/или смешения с другим(и) однородным товаром(-ми).

6.10. Рекламационные акты, претензии и другие документы, необходимые для обоснования претензии, составляются Покупателем и направляются Поставщику в течение 5 (пяти) рабочих дней (в том числе в период действия Гарантийного срока) с момента обнаружения дефекта/несоответствия.

7. УПАКОВКА И МАРКИРОВКА

7.1 Упаковка Товара должна быть в полном соответствии с ГОСТами, действующими на территории страны «Поставщика» или техническими правилами, действующими на заводе-

От ПОСТАВЩИКА

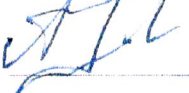
/Нусаков А.В./

Контракт № 75-21

От «21» июня 2021 года

От ПОКУПАТЕЛЯ

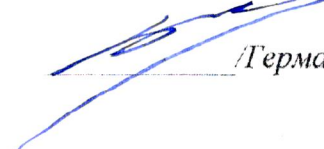
/Герман Б.И./

изготовителе, обеспечивать сохранность Товара во время транспортировки с учетом возможных перегрузок при надлежащем и обычном обращении с грузом.

Стоимость упаковки входит в стоимость Товара и возврату не подлежит.

7.2. Маркировка деталей и грузовых мест должна выполняться на русском языке. Транспортная маркировка каждого грузового места должна выполняться в соответствии с требованиями стандарта ГОСТ 14192.

7.3. Упаковка Товара должна соответствовать требованиям стандарта по ГОСТ 23170 и производиться в соответствии с чертежами, разработанными фирмой-изготовителем. Перемещение Товара внутри тары должно быть исключено.

Ящики, применяемые для упаковки, должны разрабатываться и изготавливаться в соответствии с требованиями стандартов ГОСТ 10198.

7.4. Каждый ящик с упакованным Товаром должен сопровождаться упаковочным листом.

Покупные изделия, входящие в состав поставки, должны быть упакованы согласно технической документации поставщиков или транспортироваться и храниться в упаковке поставщиков.

8. ГАРАНТИЯ

8.1. Поставщик должен гарантировать соответствие качества Товара требованиям и нормативам в течение гарантийного срока в течение 36 календарных месяцев с момента ввода Товара в эксплуатацию.

8.2. Поставщик гарантирует качество Товара установленным данным Contractом требованиям.

8.3. При выявлении недостатков Товара (дефектов) в течение гарантийного срока, вызов Представителя Поставщика обязателен.

Покупатель письменно уведомляет Поставщика о необходимости проведения совместного осмотра в течение 5 календарных дней со дня выявления недостатков. Поставщик обязан обеспечить явку своего представителя в течение 5 календарных дней со дня получения уведомления Покупателя о выявленных недостатках без учета времени, необходимого для приезда.

8.4. Стороны по результатам совместного осмотра Товара обязаны составить Акт осмотра с указанием в нем:

- даты и времени осмотра;
- представителей Сторон, участвовавших в осмотре;
- условий эксплуатации Товара;
- описания недостатков;
- причины недостатков.

Акт должен быть составлен в 2 подлинных экземплярах (по одному экземпляру для каждой Стороны) и подписан уполномоченными лицами, участвовавшими в осмотре Товара.

8.5. В случае неявки представителя Поставщика для проведения совместного осмотра в сроки, предусмотренные пунктом 8.3. настоящего Contractа, либо отказа представителя Поставщика от подписания Акта осмотра, Покупатель вправе составить Акт с участием регионального представителя Торгово-промышленной палаты. Возмещение расходов по проведению экспертизы и участию представителя Торгово-промышленной палаты согласно настоящего пункта, возлагается на Поставщика в том случае, если будет установлено, что выявленные недостатки возникли по вине Поставщика.

8.6. Поставщик обязан за свой счет и своими силами устранить выявленные недостатки путем ремонта, и/или замены дефектной части в том случае, если будет установлено, что выявленные недостатки возникли по вине Поставщика.

8.7. Поставщик обязан устранить недостатки, выявленные в пределах гарантийного срока, в течение 60 календарных дней с момента получения соответствующего требования от Покупателя.

В случае если дефекты (недостатки) устраняются силами Покупателя, Поставщик должен возместить затраты Покупателя на устранение дефектов.

От ПОСТАВЩИКА



/Ушаков А.В./

Contract № 75-21

От «21» июля 2021 года

От ПОКУПАТЕЛЯ



/Герман Б.И./

9. ПОРЯДОК И УСЛОВИЯ ОСУЩЕСТВЛЕНИЯ ШЕФМОНТАЖА

9.1. Поставщик обязуется осуществить, по требованию Покупателя, шефмонтаж поставленного Товара. Стоимость шефмонтажа включена в стоимость поставленного Товара.

9.2. Период выполнения обязательств по осуществлению шефмонтажа поставленного Товара с привлечением специалистов фирмы-изготовителя – в течение 9 (девяти) месяцев с момента поставки Товара на склад Покупателя. Шеф-монтаж осуществляется на основании уведомления Покупателя, которое направляется не менее чем за 15 (пятнадцать) календарных дней до предполагаемой даты проведения работ по монтажу поставленного Товара.

9.3. Состав шеф – монтажных работ:

- технические консультации и сопровождение (надзор работ), выполняемых специалистами монтажной организации или эксплуатационным персоналом Заказчика;
- контроль качества монтажа Товара и выявление неполадок;
- надзор за монтажом деталей в объеме поставки фирмы-изготовителя;
- участие в сдаче Товара Покупателю и/или контролирующим органам;
- приемо-сдаточные испытания Товара;
- ввод Товара в эксплуатацию на месте монтажа;
- проведение шефмонтажных работ, участие в индивидуальных испытаниях;
- инструктаж эксплуатирующего персонала Заказчика и ознакомление с работой поставленных деталей на рабочих местах;
- техническая подготовка (обучение) персонала Заказчика для эксплуатации Товара.

По результатам выполненных шеф-монтажных работ, Поставщиком составляется «Акт готовности объекта к эксплуатации» (технический акт) по форме согласно Приложению №2 к Контракту и Акт оказанных услуг шефмонтажа.

9.4. Покупатель обеспечивает специалиста Поставщика, прибывшего для осуществления шеф-монтажных работ, служебным помещением на территории объекта, технической документацией, необходимой для проведения шефмонтажа, а также обеспечивает выполнение технических рекомендаций специалиста Поставщика в ходе монтажа Товара.

10. ОТВЕТСТВЕННОСТЬ

10.1. При нарушении Покупателем сроков платежей, предусмотренных соответствующими пунктами настоящего Контракта, Поставщик вправе взыскать с Покупателя неустойку (пеню) в размере 0,1% от неоплаченной в срок суммы за каждый календарный день просрочки, но не более 10% от цены Контракта.

10.2. В случае если поставка не будет произведена Поставщиком в сроки, установленные настоящим Контрактом, Покупатель вправе взыскать с Поставщика неустойку (пеню) в размере 0,1% от стоимости не поставленного в срок Товара, за каждый календарный день просрочки, но не более 10% от общей стоимости не поставленного в срок Товара.

10.3. Начисление неустойки/пени не является обязательством Сторон по Контракту, а их правом. Выплата неустойки не освобождает виновную в нарушении Контракта Сторону от выполнения своих обязательств.

10.4. Неустойки/пени или штрафы оплачиваются в течение 10 (десяти) банковских дней с момента выставления одной из Сторон соответствующего требования, путем перечисления денежных средств на расчетный счет другой Стороны.

11. ФОРС – МАЖОР

11.1. Если какие-либо обстоятельства могут помешать любой из Сторон полностью или частично выполнить свои обязательства по данному контракту, а именно: пожар, землетрясение, стихия, война, забастовки, военные действия любого рода, блокады, запрет правительства на экспорт или импорт, изменение законодательства, сроки, указанные в Контракте, продлеваются на срок действия вышеуказанных обстоятельств.

11.2. В случае, если данные обстоятельства продолжаются более двух месяцев, Стороны

От ПОСТАВЩИКА

Контракт № 75-21

От ПОКУПАТЕЛЯ

От «21» июня 2021 года

/Герман Б.И./

/Ушаков А.В./

проводят дополнительные переговоры для выявления приемлемых альтернативных способов исполнения настоящего Контракта.

11.3. Сторона, не способная выполнить свои обязательства по Контракту, должна немедленно проинформировать противоположную Сторону в письменной форме о вышеуказанных обстоятельствах, мешающих выполнению обязательств.

11.4. Достаточным доказательством действия форс-мажорных обстоятельств и их продолжительности, является документ, выданный соответствующей Торгово-Промышленной палатой.

11.5. Форс-мажорные обстоятельства не освобождают стороны от исполнения своих обязательств, а лишь отодвигают время их исполнения.

12. АРБИТРАЖНАЯ ОГОВОРКА

12.1. Все споры, возникшие в процессе исполнения Контракта, разрешаются Сторонами путем переговоров с соблюдением досудебного претензионного порядка. Срок обязательного ответа на предъявленную претензию составляет 30 (тридцать) календарных дней с момента ее отправления второй Стороне, к которой предъявляется претензия.

12.2. В случае, если возникшие между Сторонами споры, либо разногласия не могут быть решены и урегулированы вышеуказанным путем, они подлежат рассмотрению в Компетентном суде по месту нахождения Истца. Применимым материальным правом по настоящему Контракту является право страны Истца.

12.3. Стороны пришли к соглашению о том, что судопроизводство не независимо от места рассмотрения будет осуществляться на русском языке.

13. ПРОЧИЕ УСЛОВИЯ

13.1. Настоящий Контракт вступает в силу с момента подписания Сторонами и действует до 31.12.2021 года, но в любом случае - до полного исполнения сторонами своих обязательств по настоящему Контракту.

13.2. Изменение условий настоящего Контракта и его досрочное прекращение допускаются в случаях, предусмотренных Законом ПМР «О закупках в Приднестровской Молдавской Республике».

13.3. Все приложения к данному Контракту считаются его неотъемлемыми частями, если эти приложения отмечены как таковые.

13.4. Настоящий Контракт составлен в 2 (двух) экз. на русском языке по одному для каждой из Сторон, имеющих одинаковую юридическую силу. Факсимильные копии (копии переданные посредством электронной связи) должным образом оформленного настоящего Контракта принимаются Сторонами Контракта к руководству в целях его реализации, с последующим предоставлением оригинала. Срок предоставления оригинальных экземпляров Контрактов другой Стороне, не должен превышать 35 календарных дней от даты его оформления (подписания и проставления печати). В случае несвоевременного предоставления оригиналов Контрактов, виновная Сторона возмещает пострадавшей, убытки, вызванные данным нарушением.

13.5. Каждая из Сторон гарантирует другой Стороне, что:

а) заключение и выполнение настоящего Контракта находится в рамках ее корпоративных полномочий и должным образом оформлено всеми необходимыми корпоративными решениями, не противоречит и не нарушает, не будет противоречить ее учредительным, а также другим внутренним документам, и нарушать их;

б) насколько это известно Стороне, против нее не ведется никакого судебного разбирательства, которое могло бы существенно повлиять на ее способность выполнить обязательства по настоящему Контракту;

в) она не нарушает своих обязательств по какому-либо соглашению, контракту, которое могло бы повлиять на ее способность выполнять какие-либо обязательства по настоящему Контракту.

От ПОСТАВЩИКА



/Ушаков А.В./

Контракт № 75-21

От «21» июня 2021 года

От ПОКУПАТЕЛЯ



/Герман Б.И./

13.6. Местом поставки услуг шефмонтажа для целей обложения НДС считается Дубоссарская ГЭС (г. Дубоссары, Молдова-Приднестровье).

13.7. Приложения к Контракту, являющиеся неотъемлемыми частями данного Контракта:

- Приложение № 1 – Спецификация на поставку деталей подпятника гидрогенератора ВГС-525/84 – 40.

- Приложение № 1-4 к Спецификации – сборочные чертежи на изготовление и поставку деталей подпятника гидрогенератора ВГС-525/84 – 40.

- Приложение № 2 Форма Акта готовности объекта к эксплуатации (ФОРМА).

13. ЮРИДИЧЕСКИЕ АДРЕСА И БАНКОВСКИЕ РЕКВИЗИТЫ СТОРОН

ПОСТАВЩИК

ООО «ТКС ГИДРО»

Адрес: 61161, Украина, г. Харьков,

ул. Пестеля, 39

Код ЄГРПОУ: 37187602

Тел.: +38 (057) 755-34-70

Email: office@tcs-hydro.com.ua

BENEFICIARY:

“TCS HYDRO” LTD

39 PESTELYA STR., KHARKIV, 61161,

UKRAINE

IBAN UA803518230000026006302900296

BANK OF BENEFICIARY:

JSC Oschadbank Kharkov regional branch

KHARKOV, UKRAINE

SWIFT: COSBUAUKKHA

ACCOUNT: 947 0576 10

INTERMEDIARY BANK:

Deutsche Bank AG, Frankfurt am Main

SWIFT: DEUTDEFF

ПОКУПАТЕЛЬ

ГУП «Дубоссарская ГЭС»

Юридический адрес:

Молдова-Приднестровье, 4500, г. Дубоссары,

ул.Набережная,34,

Телефон: (215) 3-52-27, 2-44-91,

e-mail: dges06@mail.ru

фискальный код №0700041667

текущий счёт №2211410000000020

в Дубоссарском филиале № 2825

ЗАО «Приднестровский Сберегательный Банк», КУБ 41,

кор.счет №20210000094

2211419780000020 текущий. ЕВРО

2094419780020020 транзитный. ЕВРО

2094419781020020 специальный транзитный, ЕВРО

Директор

А.В. Ушаков
«21» июня 2021 года

Директор

Б.И. Герман
« » 2021 года

От ПОСТАВЩИКА

/Ушаков А.В./

Контракт № 75-21

От «21» июня 2021 года

От ПОКУПАТЕЛЯ



/Герман Б.И./

СПЕЦИФИКАЦИЯ

на поставку деталей подпятника гидрогенератора ВГС-525/84 – 40

№ п/п	Наименование Товара	Технические характеристики	Страна происхождения Товара и наименование фирмы производителя Товара	Ед. изм.	К-во	Цена, евро	Сумма, евро
1	Детали подпятника гидрогенератора ВГС-525/84 – 40	Согласно Приложению № 1-4 к настоящей Спецификации и согласованных с Покупателем рабочих чертежей	Украина, ООО «ТКС ГИДРО»	К-т	1	71973,64	71973,64
В состав одного комплекта деталей подпятника гидрогенератора ВГС-525/84 – 40 входит:							
1.1.	Диск, вращающийся с изоляцией			шт.	1	39200,00	39200,00
1.2.	Штифт			шт.	4	142,20	568,80
1.3.	Шпилька М30			шт.	8	11,15	89,20
1.4.	Гайка М30			шт.	8	4,05	32,40
1.5.	Шайба 32			шт.	8	2,45	19,60
1.6.	Шайба изолирующая			шт.	8	7,60	60,80
1.7.	Цилиндр под шпильку			шт.	8	16,05	128,40
1.8.	Тарелка			шт.	8	956,10	7648,80
1.9.	Винт опорный			шт.	8	429,20	3433,60
1.10.	Корпус подпятника			шт.	1	17540,49	17540,49
1.11.	Скоба стопорная			шт.	8	95,45	763,60
1.12.	Болт М16х30			шт.	8	2,75	22,00
1.13.	Шайба 18/34х3			шт.	8	0,65	5,20

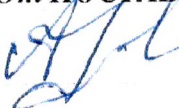
От ПОСТАВЩИКА

 /Лущаков А.В./

Контракт № 75-21
От «21» июня 2021 года

От ПОКУПАТЕЛЯ

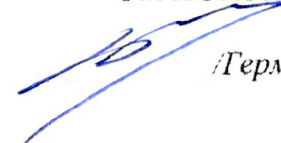
 /Герман Б.И./

№ п/п	Наименование Товара	Технические характеристики	Страна происхождения Товара и наименование фирмы производителя Товара	Ед. изм.	К-во	Цена, евро	Сумма, евро
1.14.	Упор			шт.	8	62,00	496,00
1.15.	Болт М32			шт.	16	25,70	411,20
1.16.	Гайка М32			шт.	16	3,00	48,00
1.17.	Шайба пружинная 32			шт.	16	1,65	26,40
1.18.	Винт упорный			шт.	8	3,30	26,40
1.19.	Шпилька М20			шт.	8	4,10	32,80
1.20.	Гайка			шт.	8	1,35	10,80
1.21.	Гайка М20			шт.	8	0,65	5,20
1.22.	Болт М24х50			шт.	16	9,00	144,00
1.23.	Изоляционная прокладка под штифт			шт.	4	9,25	37,00
1.24.	запасные части, инструменты, принадлежности (ЗИП)			К-т	1	—	—
В состав одного комплекта ЗИП деталей подпятника гидрогенератора ВГС-525/84 – 40 входит:							
1.24. 1	Приспособление для установки индикаторов на подпятнике			К-т	1	1199,00	1199,00
1.24. 2.	Шайба 32			шт.	1	2,45	2,45
1.24. 3.	Шайба изолирующая			шт.	1	7,60	7,60
1.24. 4.	Гайка М32			шт.	1	3,00	3,00
1.24. 5.	Шайба пружинная 32			шт.	1	1,65	1,65

От ПОСТАВЩИКА



/Ушаков А.В./

Контракт № 75-21

От «21» июня 2021 года

От ПОКУПАТЕЛЯ



/Герман Б.И./

№ п/п	Наименование Товара	Технические характеристики	Страна происхождения Товара и наименование фирмы производителя Товара	Ед. изм.	К-во	Цена, евро	Сумма, евро
1.24.6.	Изоляционная прокладка под штифт			шт.	1	9,25	9,25

Примечание*:

1. Поставка деталей подпятника гидрогенератора ВГС-525/84 – 40 без согласованных Покупателем рабочих чертежей не допускается. Не исполнение данного условия влечет за собой право Покупателя отказаться от принятия Товара и расторгнуть Контракт.
2. Совместную обработку под штифты (поз. 1.2) диска вращающегося (поз. 1.1) с втулкой подпятника необходимо произвести на месте, поэтому отверстия в диске под штифты и штифты будут выполнены с припусками. Окончательную обработку штифтов необходимо произвести на Дубоссарской ГЭС во время выполнения шеф-монтажных работ.

ПОСТАВЩИК

ООО «ТКС ГИДРО»

Адрес: 61161, Украина, г. Харьков,
ул. Пестеля, 39
Код ЕГРПОУ: 37187602
Тел.: +38 (057) 755-34-70
Email: office@tcs-hydro.com.ua

BENEFICIARY:

“TCS HYDRO” LTD
39 PESTELYA STR., KHARKIV, 61161,
UKRAINE

IBAN UA803518230000026006302900296

BANK OF BENEFICIARY:

JSC Oschadbank Kharkov regional branch
KHARKOV, UKRAINE

SWIFT: COSBUAUKKHA

ACCOUNT: 947 0576 10

INTERMEDIARY BANK:

Deutsche Bank AG, Frankfurt am Main

SWIFT: DEUTDE33

Директор

«21» июня 2021 года
А.В. Ушаков

От ПОСТАВЩИКА

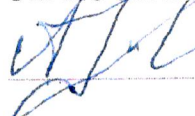
 Ушаков А.В./

ПОКУПАТЕЛЬ

ГУП «Дубоссарская ГЭС»

Юридический адрес:
Молдова-Приднестровье, 4500, г. Дубоссары,
ул.Набережная,34,
Телефон: (215) 3-52-27, 2-44-91,
e-mail: dges06@mail.ru

фискальный код №0700041667
текущий счёт №2211410000000020
в Дубоссарском филиале № 2825
ЗАО «Приднестровский Сберегательный
Банк», КУБ 41,
кор.счет №20210000094
2211419780000020 текущий. ЕВРО
2094419780020020 транзитный. ЕВРО
2094419781020020 специальный
транзитный, ЕВРО

Директор

« » 2021 года
Б.И. Герман

От ПОКУПАТЕЛЯ

 Герман Б.И./

Контракт № 75-21
От «21» июня 2021 года



56-6593

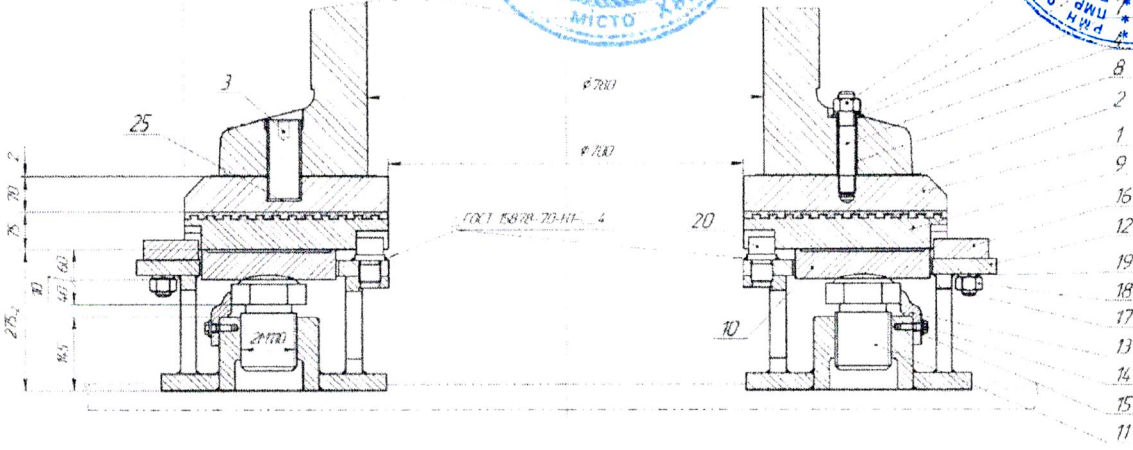

Вид на опорные болты сегменты и тарелки сняты

Вид на опорные тарелки при снятых сегментах

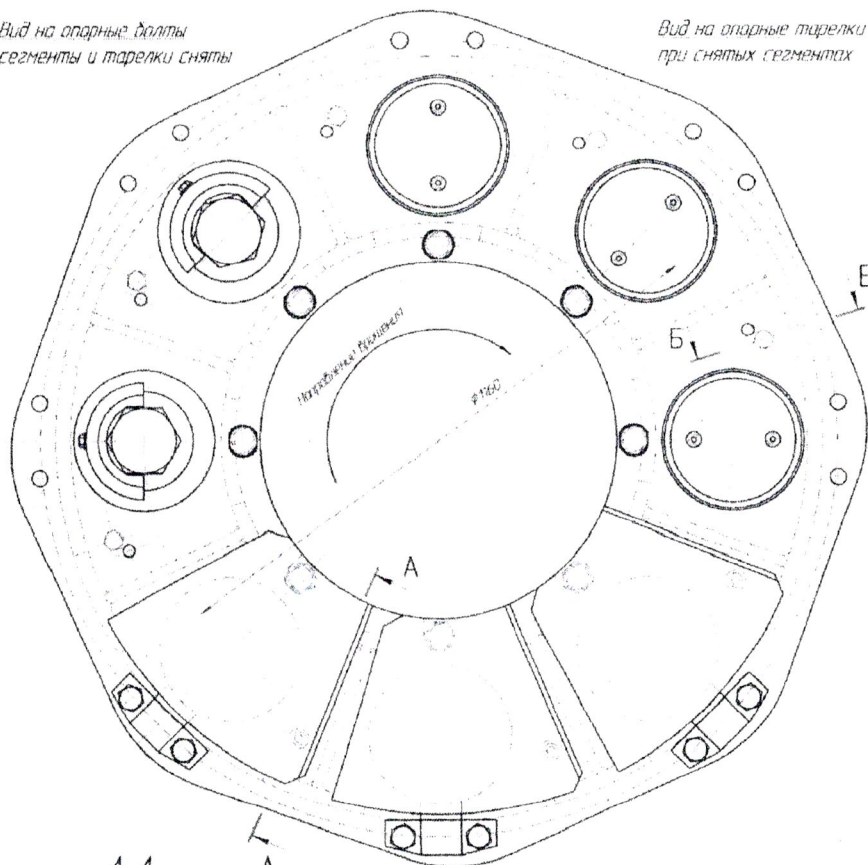
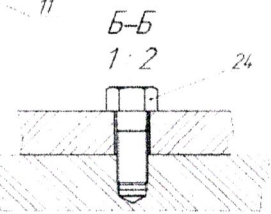

Данные подпятника

- 1 Наружный диаметр подпятника $D_n = 1500$ мм
- 2 Внутренний диаметр подпятника $D_B = 700$ мм
- 3 Нагрузка на подпятник $Q = 360$ т
- 4 Числовая нагрузка на сегменты 65 кг/см²
- 5 Толщина диска 75 мм
- 6 Резьба на болт 4T ГОСТ 32-47
- 7 Минимальная толщина масляной пленки $- 0,0575$ мм
- 8 Окружная скорость $V = 9,1$ м/сек
- 9 Вращающийся диск стальной весит 735 кг.

Проверено: Митлайт Л.П., Ушаков А.В., Горюхи Д.П., Саламатин А.В.

A-A 1:1

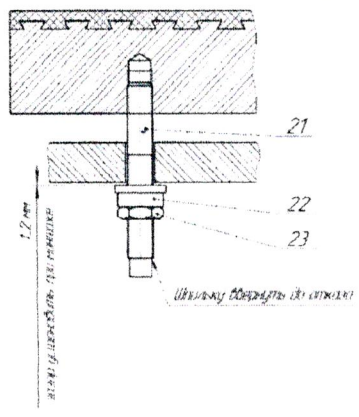

Вид на сегменты подпятника

- 1 Прокладки поз. 2 положить в 2 слоя вперекрест.
- 2 Сегменты подпятника должны быть тщательно прихвачены по вращающемуся диску или по притирочной плите.
- 3 После прицентровки фланца вала генератора по валу турбины сегменты подпятника плотно и с одинаковым усилием прижать к вращающемуся диску подпятника. Положение опорных винтов зафиксировать стопорной скобой поз. 13
- 4 Перед пуском машины плоскость трения подпятника смазать гонным жиром с графитом.
- 5 Сопротивление изоляции вращающегося диска относительно втулки подпятника должна быть не менее $0,25$ МОм.

№	поз.	Наименование	Кол-во	Материал	Габариты	Вес
15	поз. 2-4-70	Изоляционная прокладка	4	Полупроводник	120x120	0,432
16	поз. 35-62	Болты М24-50	16	Ст. 15	0,264	4,224
17	поз. 35-225	Гайки М 20	8	Ст. 15	0,04	0,32
22	5M-4-188	Сайки	8	Сталь	0,09	0,72
23	5M-4-177	Шпильки	8	Сталь	0,15	1,2
20	5M-55-16	Винты универс.	8	Сталь	1,2	9,6
19	поз. 36-208	Шайбы срезанные 12	16	ст. 65H	0,0465	0,744
18		Гайки М20	16	Сталь	0,25	4
17	5M-55-21	Болты	16	Сталь	0,724	11,6
16	56-74-77	Шайбы	8	Сталь	1,9	15,2
15	поз. 38-209	Шайбы 30/36-3	8	Сталь	0,075	0,6
14	поз. 38-211	Болты М20x30	8	Ст. 15	0,077	0,616
13	56-57-77	Шайбы стальной	4	Чугун	4,5	36
12	56-57-86	Кольца подпятника	1	Сталь	4,55	36,5
11	56-74-84	Винты универс.	8	Сталь	1,16	9,28
10	56-74-87	Гайки	8	Сталь	24	192
9	56-57-87	Шайбы подпятника	11	Сталь	1,09	8,72
8	30/36-56-100	Шайбы буржуйки-диск	8	Болты динки 214-36-41	0,045	0,36
7	поз. 40-202	Шайбы 36/52-5	8	Полупроводник	0,055	0,44
6	поз. 38-207	Шайбы 32/56-5	8	Сталь	0,067	0,54
5	поз. 36-221	Гайки М20	8	Сталь	0,24	1,92
4	5M-55-30	Винты	8	Сталь	0,97	7,76
3	56-74-85	Шайбы	4	Сталь	1,95	15,6
2	56-89-98	Прокладки	4	Полупроводник	11,8	9,44
1	56-80-83	Диск вращающийся	1	Сталь	7,95	7,95
Итого				Материал	Вес	Объем
				Материал	Вес	Объем

56-6593

№	поз.	Наименование	Кол-во	Материал	Габариты	Вес
						56-6593
						56-6593
						56-6593

Приложение №2 к Спецификации Контракта №75-21 от "21" июня 2021 г.

Согласованно:

Директор ООО "ТКС ГИДРО"



Ушаков А.В.

Утверждаю:

Директор ГУП "Дубоссарская ГЭС"



Герман Б.И.

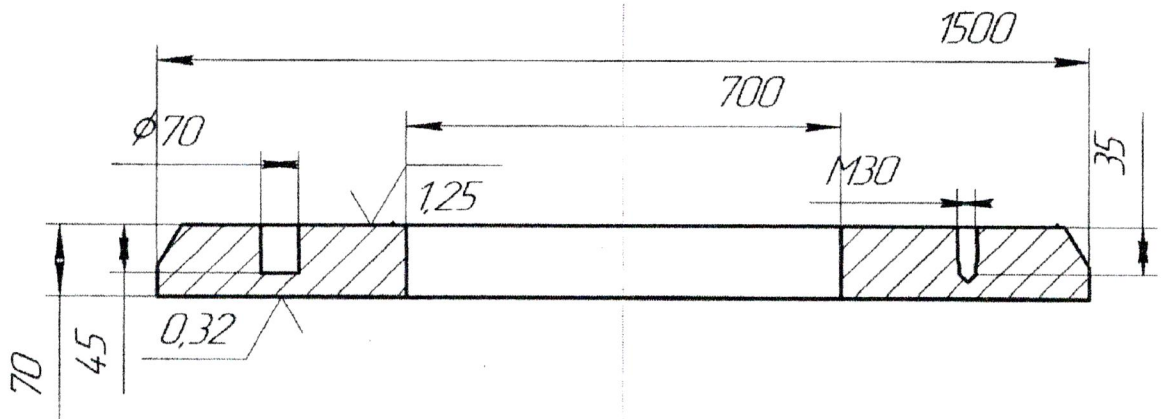

Все размеры справочные.

Проверил:

Малай Л.П.

 Лунгу А.В.

 Горпан Д.П.

 Саламатин А.В.

Дубоссарская ГЭС

Зеркало пяты

					Лист	Масса	Масштаб
Изм	Лист	№ докум.	Подп.	Дата			
Разраб.							
Пров.							
Т.контр.					Лист	Листов	1
И.контр.							
Утв.							

Перв. примен.

Справ. №

Подп. и дата

И.н.б. № д.р.л.

Взам. и.н.б. №

Подп. и дата

И.н.б. № подл.

ДСТУ ISO 9001:2015

Приложение №3 к Спецификации Контракта №75-21 от "21" июня 2021 г.

Согласованно:

Директор ООО "ТКС ГИДРО"



Ушаков А.В.

Утверждаю:

Директор "Дубоссарская ГЭС"



Выработка 8-10мм

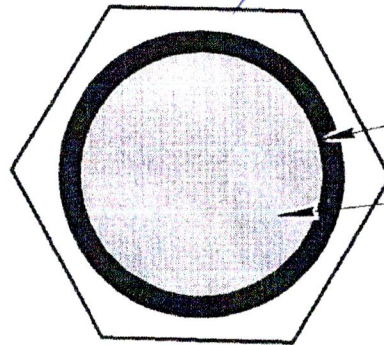

Наклеп и неполное касание

к сфере тарелки.

Проверил:

Малай И.П.

Лунев А.В.

Торпан Д.П.

Саламатин А.В.

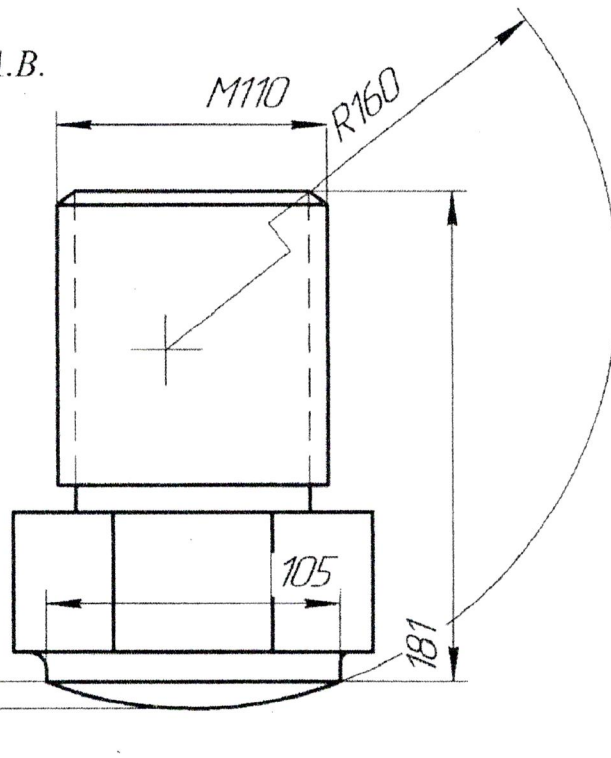

Дубоссарская ГЭС

Винт опорный

Лит.	Масса	Масштаб
		1:1
Лист	Листов	1

Изм.	Лист	№ докум.	Подп.	Дата
Разраб.				
Проб.				
Т.контр.				
Н.контр.				
Утв.				

Копировал

Формат А4

Согласованно:

Директор ООО "ТКС ГИДРО"



Ушаков А.В.

Утверждаю:

Директор ГУП "Дубоссарская ГЭС"



Герман Б.И.

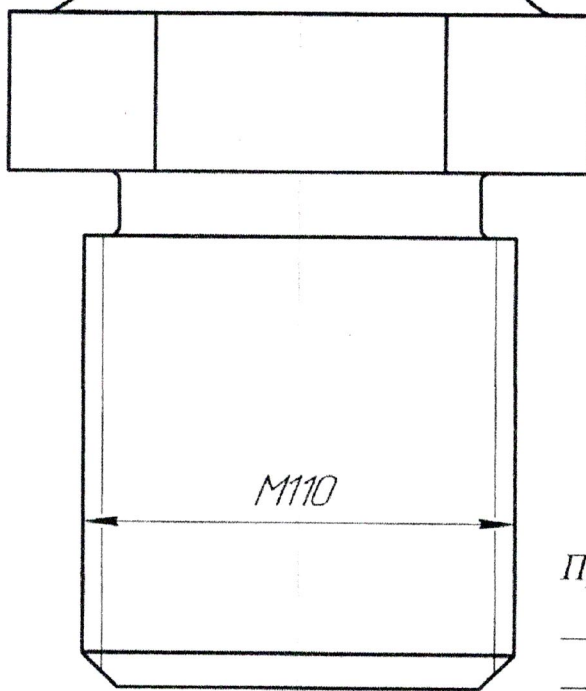
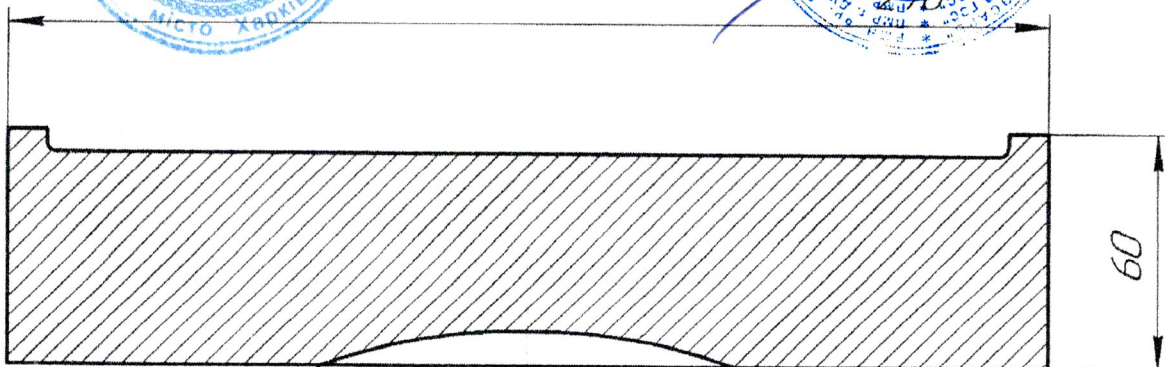

Проверил:

М Малай Л.П.
Лунев Лунев А.В.
Торпан Торпан Д.П.
Саламатин Саламатин А.В.

Дубоссарская ГЭС

Тарелка

Изм.	Лист	№ докум.	Подп.	Дата
Разраб.				
Проб.				
Т.контр.				
Н.контр.				
Утв.				

Лист	Масса	Масштаб
		1:1
Лист	Листов	1

ФОРМА

начало формы

Акт готовности объекта к эксплуатации

г. _____ «___» _____ 202__ г.

Покупатель **ГУП «Дубоссарская ГЭС»**
(наименование организации)

Поставщик: _____
(наименование организации)

Контракт № _____ от _____ 20__ г. (далее «Контракт»)

1. Выполненные работы по шефмонтажу поставленного Товара удовлетворяют условиям Контракта.
2. По итогам выполненных Поставщиком работ Покупатель в отношении объемов, сроков и выполнения обязательств Поставщика по Контракту претензий не имеет.
3. Выполненные работы принимаются Покупателем к оплате по этапу IV п. 3.1. Контракта.

Принял
От Покупателя:

(должность)

(подпись)

(расшифровка подписи)

Сдал
От Поставщика:

(должность)

(подпись)

(расшифровка подписи)

конец формы

Форма согласована:

Поставщик:

Директор
ООО «ТКС ГИДРО»

А.В. Ушаков
«___» _____ 2021 года

Покупатель:

Директор
ГУП «Дубоссарская ГЭС»

Б.И. Герман
«___» _____ 2021 года

От ПОСТАВЩИКА

Ушаков А В /

Контракт № 75-21
От «21» июня 2021 года

От ПОКУПАТЕЛЯ

Герман Б И /