

**Извещение о закупке товаров (работ, услуг)
для обеспечения нужд МУП «Бендерырынокторг»**

№ п/п	Наименование:	Поля для заполнения
1	2	3
1. Общая информация о закупке		
1	Номер извещения (номер закупки согласно утвержденному Плану закупок)	№41
2	Используемый способ определения поставщика, подрядчика, исполнителя	Запрос предложений
3	Предмет закупки	Работы по изготовлению прилавков из профильной трубы с отделкой столешницы нержавеющей сталью толщиной 0,8 мм
4	Наименование группы товаров, работ, услуг	Работы
5	Дата размещения извещения	19.07.2024 г.
2. Сведения о заказчике		
1	Наименование заказчика	МУП «Бендерырынокторг»
2	Место нахождения	г. Бендеры, ул. С. Лазо, 35
3	Почтовый адрес	3200, ПМР, г. Бендеры, ул. С. Лазо, 35
4	Адрес электронной почты	mupbrtzakupki@gmail.com
5	Номер контактного телефона	0 (552) 2-40-35; 0 (552) 2-30-30;
6	Дополнительная информация	график работы предприятия: понедельник-пятница с 8.00ч. до 16.30ч., перерыв с 12.00ч. до 12.30ч.
3. Информация о процедуре закупки		
1	Дата и время начала подачи заявок	22.07.2024 г. с 08.00 час.
2	Дата и время окончания подачи заявок	29.07.2024 г. до 10.00 час
3	Место подачи заявок	г. Бендеры, ул. С. Лазо, 35, 3 этаж, кабинет 2 (приемная) <u>mupbrtzakupki@gmail.com</u>
4	Порядок подачи заявок	<p>1. Заявки на участие в запросе предложений предоставляются по форме и в порядке, которые указаны в документации о запросе предложений, а также в месте и до истечения срока, которые указаны в извещении о проведении запроса предложений.</p> <p>2. Заявки на участие в запросе предложений подаются в письменной форме, в запечатанном конверте, не позволяющем просматривать содержимое до его вскрытия, или в форме электронного документа на адрес электронной почты: <u>mupbrtzakupki@gmail.com</u> с использованием пароля, обеспечивающего ограничение доступа к информации вплоть до проведения заседания комиссии по закупкам. Пароль необходимо предоставить к 10:00 ч. 29.07.2024 г. Заявки, поступающие на другие адреса электронной почты, а также с нарушением сроков окончания подачи заявок, не будут допущены к рассмотрению на заседании комиссии по закупкам.</p> <p>Предложения, поступающие в письменной форме, должны быть оформлены следующим образом: на внешней стороне конверта указывается следующая информация: - наименование и адрес Заказчика; - полное фирменное наименование Участника закупки и его почтовый адрес; - предмет закупки с указанием номеров лотов; - со словами «Не вскрывать до (дата и время вскрытия) по местному времени».</p>
5	Дата и время проведения закупки	29.07.2024 г. в 10:00 час.
6	Место проведения закупки	г. Бендеры, ул. С. Лазо, 35, 3 этаж, кабинет 1
7	Порядок оценки заявок, окончательных предложений участников закупки и критерии этой оценки (в случае определения поставщика товаров, работ, услуг методом проведения запроса предложений)	<p>Оценка заявок в соответствии со ст. 22 Закона ПМР «О закупках в Приднестровской Молдавской Республике» и Постановлением Правительства ПМР от 25 марта 2020 г. №78 «Об утверждении Порядка оценки заявок, окончательных предложений участников закупки при проведении запроса предложений»</p> <p>Критерии оценки заявок:</p> <ul style="list-style-type: none"> ▪ Стоимостные критерии: - Цена контракта - удельный вес критерия – 100%.
4. Начальная (максимальная) цена контракта		
1	Начальная максимальная цена контракта	135 358,37 руб. ПМР
2	Валюта	Рубли ПМР

3	Источник финансирования	Собственные средства Предприятия.
4	Возможные условия оплаты (предоплата, оплата по факту или отсрочка платежа)	Возможна оплата по контракту: по лоту №1 в виде предоплаты в размере 50% стоимости контракта в течение 5 (пяти) банковских дней после регистрации контракта в соответствии с Законом ПМР «О закупках в Приднестровской Молдавской Республике»; окончательный расчет производится после выполнения работ.

5. Информация о предмете (объекте) закупки

1	Предмет закупки и его описание	№ лота	Наименование товара (работы, услуги) и его описание	Ед. изм.	Кол-во	Начальная (максимальная) цена контракта, руб. ПМР
		1	1.Работы по изготовлению прилавок из профильной трубы с отделкой столешницы нержавеющей сталью толщиной 0,8 мм	В соответствии с техническим заданием (Приложение №1)	комп лекс работ	1
Итого по Лоту №1:						135 358,37
Итого по ЗАКУПКЕ:						135 358,37

2	Информация о необходимости предоставления участниками закупки образцов продукции, предлагаемых к поставке	Не требуется
3	Дополнительные требования к предмету (объекту) закупки	Работы по выполняются с применением материалов Заказчика. Выполненные работы должны отвечать всем требованиям качества, безопасности, техническим и другим нормам, стандартам и требованиям для работ данного вида согласно законодательства Приднестровской Молдавской Республики, соответствовать заявленным характеристикам.
4	Иная информация, позволяющая участникам закупки правильно сформировать и представить заявки на участие в закупке	Заявка должна быть оформлена в соответствии с требованиями, предусмотренными статьей 38 Закона Приднестровской Молдавской Республики от 26 ноября 2018 года № 318-3-У1 «О закупках в Приднестровской Молдавской Республики» (в текущей редакции), Распоряжением Правительства Приднестровской Молдавской Республики от 25 марта 2020 года № 198р «Об утверждении формы заявок участников закупки» и требованиями, указанными в извещении и документации о проведении запроса предложений.

6. Преимущества, требования к участникам закупки

1	Преимущества (отечественный производитель; учреждения и организации уголовно-исполнительной системы, а также организации, применяющие труд инвалидов, отечественные импортеры)	В соответствии с Законом ПМР «О закупках в Приднестровской Молдавской Республике» (ст. 19 Закона ПМР от 26 ноября 2018 года № 318-3- VI «О закупках в ПМР») (САЗ 18-48))
2	Требования к участникам и перечень документов, которые должны быть представлены	1.Требования к участникам закупки: а) соответствие требованиям, установленным действующим законодательством Приднестровской Молдавской Республики к лицам, осуществляющим поставку товара, выполнение работ, являющихся объектом закупки; б) отсутствие проведения ликвидации участниками закупки – юридического лица и отсутствие дела о банкротстве; в) отсутствия решения уполномоченного органа о приостановлении деятельности участника закупки в порядке, установленном действующим законодательством Приднестровской Молдавской Республики, на дату подачи заявки на участие в закупке. г) отсутствие в реестре недобросовестных поставщиков (подрядчиков, исполнителей) информации об участнике закупки, в том числе информации об учредителях, о членах коллегиального исполнительного органа, лице, исполняющем функции единоличного исполнительного органа участника закупки – юридического лица; д) отсутствие у участника закупки недоимки по налогам, сборам, задолженности по иным обязательным платежам в бюджеты (за исключением сумм, на которые предоставлены отсрочка, рассрочка, которые реструктурированы, по которым имеется вступившее в законную силу решение суда о признании обязанности заявителя по уплате этих сумм исполненной или которые признаны безнадежными к взысканию). Участник закупки считается соответствующим установленному требованию в случае, если им в установленном

порядке подано заявление об обжаловании указанных недоимки, задолженности и решение по такому заявлению на дату рассмотрения заявки на участие в определении поставщика (подрядчика, исполнителя) не принято;

е) отсутствие у участника закупки – физического лица либо у руководителя, членов коллегиального исполнительного органа, лица, исполняющего функции единоличного исполнительного органа, или главного бухгалтера юридического лица – участника закупки судимости за преступления в сфере экономики и (или) преступления, предусмотренные статьями 285, 286, 287 Уголовного кодекса Приднестровской Молдавской Республики, а также неприменение в отношении указанных физических лиц наказания в виде лишения права занимать определенные должности или заниматься определенной деятельностью, которые связаны с поставкой товара, выполнением работы, оказанием услуги, являющихся объектом осуществляемой закупки, и административного наказания в виде дисквалификации.

2. Участником закупки должны быть представлены следующие документы:

а) информация о соответствии участника закупки требованиям к участникам закупки, установленным заказчиком в извещении о закупке в соответствии с пунктами 1 и 2 статьи 21 Закона Приднестровской Молдавской Республики от 26 ноября 2018 года № 318-3-VI «О закупках в Приднестровской Молдавской Республике» (САЗ 18-48);

б) декларация об отсутствии личной заинтересованности согласно Распоряжения Правительства ПМР от 15 января 2024 года № 15р «Об утверждении формы Декларации об отсутствии личной заинтересованности при осуществлении закупок товаров (работ, услуг), которая может привести к конфликту интересов»;

в) выписка из единого государственного реестра юридических лиц (индивидуальных предпринимателей) или засвидетельствованная в нотариальном порядке заверенная копия такой выписки, выданная не позднее 30 дней от даты предоставления заявки;

г) документ, подтверждающий полномочия лица на осуществление действий от имени участника запроса предложений;

д) копии учредительных документов участника запроса предложений (для юридического лица); копия разрешения на занятие предпринимательской деятельностью (для индивидуального предпринимателя);

е) для иностранного лица: доверенность и документ о государственной регистрации данного иностранного юридического лица, а также надлежащим образом заверенный перевод на русский язык данных документов, в соответствии с действующим законодательством Приднестровской Молдавской Республики.

ж) предложения участника закупки в отношении объекта закупки с приложением документов, подтверждающих соответствие этого объекта требованиям, установленным документацией о закупке:

- наименование товаров, работ, услуг, с указанием качественных, технических и иных необходимых характеристик (конкретные показатели товара, соответствующие значениям, установленным в документации о закупке, и указание на товарный знак), количества (объема);

- наименование производителя и страны происхождения товара;

з) сертификаты соответствия (качества) / паспорта качества на товар;

и) иные документы, подтверждающие качественные и технические характеристики товаров (паспорта / технические спецификации Производителя).

к) документы, подтверждающие право участника закупки на получение преимуществ в соответствии с настоящим Законом Закона ПМР от 26 ноября 2018 года № 318-3- VI «О закупках в ПМР» (САЗ 18-48) (при наличии).

Примечание:

– Участник закупки вправе подтвердить содержащиеся в заявке сведения, приложив к ней дополнительные документы.

– Все листы поданной в письменной форме заявки на участие в запросе предложений, все листы тома такой заявки должны быть

		<p>прошиты и пронумерованы.</p> <p>Заявка на участие в закупке и том такой заявки должны содержать опись входящих в их состав документов, быть скреплены печатью участника закупки при наличии печати (для юридического лица) и подписаны участником закупки или лицом, уполномоченным участником закупки.</p>
3	Условия об ответственности за неисполнение или ненадлежащее исполнение принимаемых на себя участниками закупок обязательств	В соответствии с законодательством ПМР и условиями контракта.
4	Требования к гарантийным обязательствам, предоставляемым поставщиком (подрядчиком, исполнителем), в отношении поставляемых товаров (работ, услуг)	Исполнитель предоставляет гарантийный срок на изделия и фурнитуру, которой оснащены изделия, не менее 3 (трех) лет с даты подписания Акта выполненных работ.
7. Условия контракта		
Условия контракта согласно проекту контракта (Приложение №3) к Закупочной документации		
1	Информация о месте поставки товара (выполнения работ, оказания услуг)	г. Бендеры, ул. Советская, 29
2	Сроки поставки товара, выполнения работ, оказания услуг	Срок выполнения работ составляет 30 (тридцать) календарных дней после предоплаты, допускается досрочное выполнение работ.
3	Условия транспортировки и хранения	Транспортные затраты за счет Исполнителя.



ЗАКУПОЧНАЯ ДОКУМЕНТАЦИЯ

к проведению запроса предложений на приобретение работ по изготовлению прилавков из профильной трубы с отделкой столешницы нержавеющей сталью толщиной 0,8 мм для обеспечения нужд МУП «Бендерырынокторг» в 2024 году.

- Сведения о заказчике – Муниципальное унитарное предприятие «Бендерырынокторг», г. Бендеры, ул. Лазо, 35
- Номер контактного телефона: 0 (552) 2-40-35; 0 (552) 2-30-30
- Адрес электронной почты: mupbrtzakupki@gmail.com
- Предмет закупки: работы по изготовлению прилавков из профильной трубы с отделкой столешницы нержавеющей сталью толщиной 0,8 мм
- Способ определения поставщика: Запрос предложений
- Дата и время начала подачи заявок: 22.07.2024 в 08:00 ч.
- Дата и время окончания подачи заявок: 29.07.2024 в 10:00 ч.
- Порядок подачи заявок: Заявки на участие в запросе предложений должны быть представлены в письменной форме в запечатанном конверте, не позволяющем просматривать содержание заявки до ее вскрытия. Заявки предоставляются по адресу г. Бендеры, ул. Лазо, 35, 3 этаж, кабинет 2 (приемная), или в форме электронного документа, не позволяющего просматривать содержание заявки до открытия к ней доступа, на электронный адрес: mupbrtzakupki@gmail.com Предложения, поступающие на другие адреса электронной почты, не будут допущены к участию в процедуре запроса предложений.
- Дата и время проведения закупки: 29.07.2024 в 10:00 ч
- Место проведения закупки: г. Бендеры, ул. Лазо, 35, 3 этаж, кабинет 1.

1. Наименование и описание объекта закупки. Предъявляемые к нему требования и условия контракта. Обоснование начальной (максимальной) цены контракта:

- Наименование объекта закупки: работы по изготовлению прилавков из профильной трубы с отделкой столешницы нержавеющей сталью толщиной 0,8 мм
- Основные характеристики объекта закупки:

№ лота	№ п/п	Предмет закупки и его описание	Качественные и технические характеристики объекта закупки	Ед. изм.	Кол-во	Начальная (максимальная) цена контракта, руб. ПМР
1	1	Работы по изготовлению прилавков из профильной трубы с отделкой столешницы нержавеющей сталью толщиной 0,8 мм	В соответствии с техническим заданием (Приложение №1)	комплекс работ	1	135 358,37
Итого по Лоту №1:						135 358,37
Итого по ЗАКУПКЕ:						135 358,37

Лот неделим. Не допускается разбиение лота на части, то есть невозможна подача заявки на участие в закупке на часть лота по отдельным его позициям или на часть объема лота.

Начальная (максимальная) цена контракта (НМЦК) по закупке составляет 135 358,37 (сто тридцать пять тысяч триста пятьдесят восемь рублей 37 копеек) рублей Приднестровской Молдавской Республики (см. Приложение №2).

Начальная (максимальная) цена контракта сформирована посредством метода сопоставимых рыночных цен (анализ рынка) в соответствии с требованиями пунктов 4, 10 статьи 16 Закона Приднестровской Молдавской Республики от 26 ноября 2018 года № 318-3-VI «О закупках в ПМР», и подпункта г) пункта 16, пунктов 26, 29 Приказа Министерства экономического развития Приднестровской Молдавской Республики от 24 декабря 2019 года № 1127 «Об утверждении Методических рекомендаций по применению методов определения начальной (максимальной) цены контракта, цены контракта, заключаемого с единственным поставщиком (подрядчиком, исполнителем)» с учетом изменений и дополнений.

Условия контракта – согласно проекту контракта, являющегося неотъемлемой частью документации о проведении запроса предложений (см. Приложение № 3).

Возможна оплата по контракту: по лоту №1 в виде предоплаты в размере 50% стоимости контракта в течение 5 (пяти) банковских дней после регистрации контракта в соответствии с Законом ПМР «О закупках в Приднестровской Молдавской Республике»; окончательный расчет производится после выполнения работ.

2. Требования к содержанию, в том числе составу, форме заявок на участие в запросе предложение, и инструкция по заполнению заявок.

Заявка на участие в запросе предложений должна быть оформлена в соответствии с требованиями, предусмотренными статьей 38 Закона Приднестровской Молдавской Республики от 26 ноября 2018 года № 318-3-У1 «О закупках в Приднестровской Молдавской Республики» (в текущей редакции), требованиями, предусмотренными Распоряжением Правительства ПМР от 25 марта 2020 года №198р «Об утверждении формы заявок участников закупки» с приложением документов, указанных в пункте 2 Приложения к данному Распоряжению, и требованиями, указанными в документации о проведении запроса предложений.

3. Заявка на участие в запросе предложений должна содержать:

3.1. Информацию и документы об участнике запроса предложений, подавшем такую заявку:

- а) фирменное наименование (наименование), сведения об организационно-правовой форме, о месте нахождения, почтовый адрес (для юридического лица); фамилия, имя, отчество (при наличии), паспортные данные, сведения о месте жительства (для индивидуального предпринимателя); номер контактного телефона;
- б) выписка из единого государственного реестра юридических лиц (индивидуальных предпринимателей) или засвидетельствованная в нотариальном порядке копия такой выписки, выданная не позднее 30 дней от даты предоставления заявки;
- в) документ, подтверждающий полномочия лица на осуществление действий от имени участника запроса предложений;
- г) копии учредительных документов участника запроса предложений (для юридического лица); копия разрешения на занятие предпринимательской деятельностью (для индивидуального предпринимателя);
- д) для иностранного лица: доверенность и документ о государственной регистрации данного иностранного юридического лица, а также надлежащим образом заверенный перевод на один из официальных языков Приднестровской Молдавской Республики данных документов, в соответствии с действующим законодательством Приднестровской Молдавской Республики;
- е) информация о соответствии участника закупки требованиям к участникам закупки, установленным заказчиком в извещении о закупке в соответствии с пунктами 1 и 2 статьи 21 Закона Приднестровской Молдавской Республики от 26 ноября 2018 года № 318-3-VI «О закупках в Приднестровской Молдавской Республике»;
- ж) лицензия на вид деятельности, являющийся предметом закупки;
- з) декларация об отсутствии личной заинтересованности согласно Распоряжения Правительства ПМР от 15 января 2024 года № 15р «Об утверждении формы Декларации об отсутствии личной заинтересованности при осуществлении закупок товаров (работ, услуг), которая может привести к конфликту интересов».

3.2. Предложение участника запроса предложений в отношении объекта закупки с приложением документов, подтверждающих соответствие этого объекта требованиям, установленным документацией о проведении запроса предложений;

3.3. Документы, подтверждающие соответствие участника и объекта требованиям, установленным документацией о проведении запроса предложений.

Участник закупки вправе предоставить дополнительные документы на материалы (сертификаты качества, страны происхождения, иную информацию от производителя и т.д.).

3.4. Документы, подтверждающие право участника запроса предложений на получение преимуществ в соответствии с настоящим Законом, или копии этих документов.

3.5. Все листы поданной в письменной форме заявки на участие в запросе предложений, все листы тома такой заявки должны быть прошиты и пронумерованы.

3.6. Заявка на участие в запросе предложений и том такой заявки должны содержать описание входящих в их состав документов, быть скреплены печатью участника запроса предложений (для юридического лица) и подписаны участником запроса предложений или лицом, уполномоченным участником запроса предложений.

3.7. Заявка на участие в запросе предложений в форме электронного документа должна быть отправлена на адрес: mupbrtzakupki@gmail.com, с использованием пароля, обеспечивающего ограничение доступа к информации вплоть до проведения заседания комиссии по закупкам. Пароль необходимо предоставить **29 июля 2024 года к 10.00 часам**.

3.8. Непосредственно участник запроса предложений несет ответственность за подлинность и достоверность представленных информации и документов.

4. Порядок и срок отзыва заявок на участие в запросе предложений, порядок возврата таких заявок (в том числе поступивших после окончания срока их приема)

Участник запроса предложений вправе письменно изменить или отозвать свою заявку до истечения срока подачи заявок с учетом положений Закона ПМР «О закупках в Приднестровской Молдавской Республике».

Уведомление об отзыве заявки является действительным, если уведомление получено заказчиком до истечения срока подачи заявок, за исключением случаев, установленных Законом Приднестровской Молдавской Республики от 26.11.2018 года № 318-3-V1 «О закупках в Приднестровской Молдавской Республике» (САЗ 18-48).

В день, время и в месте, которые указаны в извещении о проведении запроса предложений, непосредственно перед вскрытием конвертов с заявками, заказчик обязан публично объявить присутствующим участникам при вскрытии этих конвертов о возможности подачи, изменения и отзыва поданных заявок.

Участники запроса предложений, подавшие заявки, не соответствующие требованиям, установленным документацией о проведении запроса предложений, отстраняются, и их заявки не оцениваются. В случае установления факта подачи одним участником запроса предложений 2 (двух) и более заявок на участие в запросе предложений заявки такого участника не рассматриваются и возвращаются ему.

5. Информация о возможности заказчика изменить предусмотренные контрактом количество товара при заключении контракта либо в ходе его исполнения в соответствии со статьей 51 Закона Приднестровской Молдавской Республики от 26 ноября 2018 года № 318-3-VI «О закупках в Приднестровской Молдавской Республике» (САЗ 18-48)

Изменение существенных условий контракта при его исполнении не допускается, за исключением их изменения по соглашению сторон в следующих случаях:

- изменение цены контракта в сторону уменьшения в случаях, связанных с уменьшением цены и (или) количества приобретаемого товара, работ, услуг, в пределах ассортимента товара (перечня работ, услуг), при сохранении условий поставки;
- изменение количества приобретаемого товара, работ, услуг в сторону увеличения в случае снижения цены на товар, работы, услуги в пределах цены контракта и ассортимента товара (перечня работ, услуг), при сохранении условий поставки.

Изменение условий контракта допускается в иных случаях, предусмотренных Законом Приднестровской Молдавской Республики от 26 ноября 2018 года № 318-3-VI «О закупках в Приднестровской Молдавской Республике» (САЗ 18-48).

6. Информация о валюте, используемой для формирования цены контракта и расчетов с поставщиками (подрядчиками, исполнителями).

Предложения резидентов ПМР должны быть поданы в рублях ПМР. При получении заявок со стоимостью предмета закупки в иностранной валюте – расчеты будут производиться в иностранной валюте.

7. Порядок проведения запроса предложений

Запрос предложений проводится в соответствии с Законом Приднестровской Молдавской Республики от 26 ноября 2018 года № 318-3-VI «О закупках в Приднестровской Молдавской Республике» (САЗ 18-48), с учетом нормативных правовых актов Правительства Приднестровской Молдавской Республики, регламентирующих правила и особенности проведения запроса предложений (закупок).

Заказчик обязан предоставить всем участникам запроса предложений, подавшим заявки, возможность присутствовать при вскрытии конвертов с заявками и открытия доступа к поданным в форме электронных документов заявкам, а также при оглашении заявки, содержащей лучшие условия исполнения контракта.

Комиссией по рассмотрению заявок на участие в запросе предложений и окончательных предложений вскрываются поступившие конверты с заявками. Участники запроса предложений, подавшие заявки, не соответствующие требованиям, установленным документацией о проведении запроса предложений, отстраняются, и их заявки не оцениваются.

Все заявки участников запроса предложений оцениваются на основании критериев, указанных в документации о проведении запроса предложений, с учетом преимуществ, предоставляемых заказчиком в соответствии с Законом ПМР от 26 ноября 2018 года № 318-3-VI «О закупках в Приднестровской Молдавской Республике» (САЗ 18-48,) фиксируются в виде таблицы и прилагаются к протоколу проведения запроса предложений, после чего оглашаются условия исполнения контракта, содержащиеся в заявке, признанной лучшей, или условия, содержащиеся в единственной заявке, без объявления участника запроса предложений, который направил такую единственную заявку.

Комиссией по рассмотрению заявок на участие в запросе предложений вправе приостановить проведение процедуры запроса предложений, на срок до 5 (пяти) рабочих дней, в случае необходимости проведения проверки заявок на участие в запросе предложений на предмет соответствия их требованиям, установленным извещением и документацией.

После оглашения условий исполнения контракта, содержащихся в заявке, признанной лучшей, или условий, содержащихся в единственной заявке на участие в запросе предложений, запрос предложений завершается. Всем участникам или участнику запроса предложений, подавшим единственную заявку, предлагается направить окончательное предложение не позднее рабочего дня, следующего за датой проведения запроса предложений.

Если все участники, присутствующие при проведении запроса предложений, отказались направить окончательное предложение, запрос предложений завершается. В этом случае окончательными предложениями признаются поданные заявки на участие в запросе предложений.

Участники запроса предложений, направившие окончательные предложения, вправе присутствовать при вскрытии конвертов с окончательными предложениями и открытии доступа к поданным в форме электронных документов с окончательными предложениями.

Каждому из участников запроса предложений, направившему окончательное предложение, предлагается дополнительно снизить предлагаемую им цену контракта.

Выигравшим окончательным предложением является лучшее предложение, определенное комиссией на основании результатов оценки окончательных предложений с учетом заявлений участников о снижении предлагаемой цены контракта. В случае если в нескольких окончательных предложениях содержатся одинаковые условия исполнения контракта, выигравшим окончательным предложением признается окончательное предложение, которое поступило раньше.

8. Информация о возможности одностороннего отказа от исполнения контракта

В контракт может быть включено условие о возможности одностороннего отказа от исполнения контракта.

Расторжение контракта допускается по соглашению сторон, по решению Арбитражного суда Приднестровской Молдавской Республики, в случае одностороннего отказа стороны контракта от исполнения

контракта в соответствии с действующим гражданским законодательством Приднестровской Молдавской Республики.

Заказчик вправе принять решение об одностороннем отказе от исполнения контракта по основаниям, предусмотренным гражданским законодательством Приднестровской Молдавской Республики для одностороннего отказа при условии, если это было предусмотрено контрактом.

Поставщик (подрядчик, исполнитель) вправе принять решение об одностороннем отказе от исполнения контракта по основаниям, предусмотренным гражданским законодательством Приднестровской Молдавской Республики для одностороннего отказа от исполнения отдельных видов обязательств, если в контракте было предусмотрено право поставщика принять решение об одностороннем отказе от исполнения контракта.

При расторжении контракта в связи с односторонним отказом другая сторона контракта вправе потребовать возмещения только фактически понесенного ущерба, непосредственно обусловленного обстоятельствами, являющимися основанием для принятия решения об одностороннем отказе от исполнения контракта.

В случае расторжения контракта в связи с односторонним отказом поставщика (подрядчика, исполнителя) заказчик осуществляет закупку товара, работы, услуги, поставка, выполнение, оказание которых являлись предметом расторгнутого контракта, в соответствии с положениями Закона Приднестровской Молдавской Республики от 26.11.2018 года № 318-3-VI «О закупках в Приднестровской Молдавской Республике» (САЗ 18-48).

Изменение условий контракта допускается только в случаях, установленных действующим законодательством.

Информация об изменении контракта или о расторжении контракта, за исключением сведений, составляющих государственную тайну, размещается заказчиком в информационной системе в течение 3 (трех) рабочих дней, следующих за днем изменения контракта или расторжения контракта.

Специалист по МТО

Согласовано:

Зам. директора по экономическим вопросам

Зам. директора по безопасности

Юрист

Юрист
Начальник Управления по ремонту и эксплуатации рынка

Энергетик



УТВЕРЖДАЮ
Директор МУП "Вендеринынокторг"



19 июля 2024 г.

ТЕХНИЧЕСКОЕ ЗАДАНИЕ

на выполнение работ по изготовлению прилавков из профильной трубы с отделкой столешницы нержавеющей сталью толщиной 0,8 мм

1. Исполнение:

Сборные каркасные изделия из профильной трубы 20x20x1,8 мм на регулируемых ножках для выравнивания в одну плоскость основной столешницы выполненной из профилированной листовой нержавеющей стали усиленной фанерной обработанной подложкой толщиной 15мм, объединяются и собираются между собой болтовыми соединениями согласно плану расстановки.

Первый уровень хозяйственных полок выполнен из стальной оцинкованной сетки ячейка 12x25 мм, прутки 1,8 мм, приваренных точно по периметру установки.

Облицовка фасада выполнена из профилируемого рулонного материала «Дуб золотистый» (отформована согласно чертежам), рисунок древесной текстуры (верх-низ) должен учитываться при профилировании и установке фасадных облицовочных кассет.

Подсумники выполнены согласно чертежам из нержавеющей труб круглого сечения D-25 мм стенка 1,2 мм и квадратного сечения 25x25x1,5 мм, длиной один метр.

Металлические каркасы должны быть окрашены качественной эмалью 3 в 1, методом распыления краскопультом, цвет единообразный для всех конструкций в оттенках серого.

При изготовлении учесть заложенные в конструктиве и отраженные в исполнительных чертежах узлы для дальнейшей модернизации прилавков. Технологические отверстия должны быть закрыты декоративными заглушками.

Любые технологические нестыковки в процессе изготовления, согласовываются с уполномоченным представителем заказчика.

ЭСКИЗЫ ИЗДЕЛИЙ

Подсумник изготавливается в количестве 16 комплектов

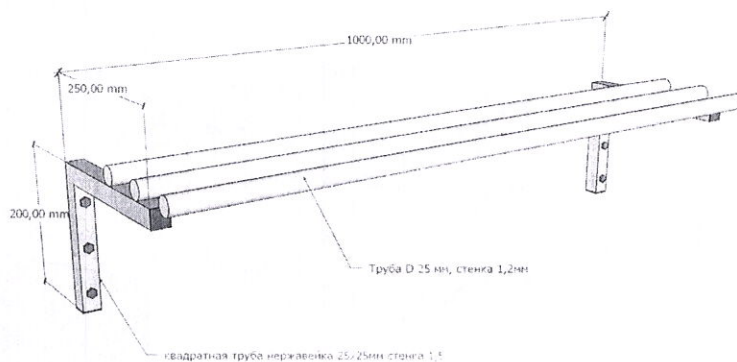

поля согнуты, углы заварены и обработаны, материал клеится на фанеру герметиком по месту установки фанеры, к каркасу с боков крепиться на клепки "слябы"

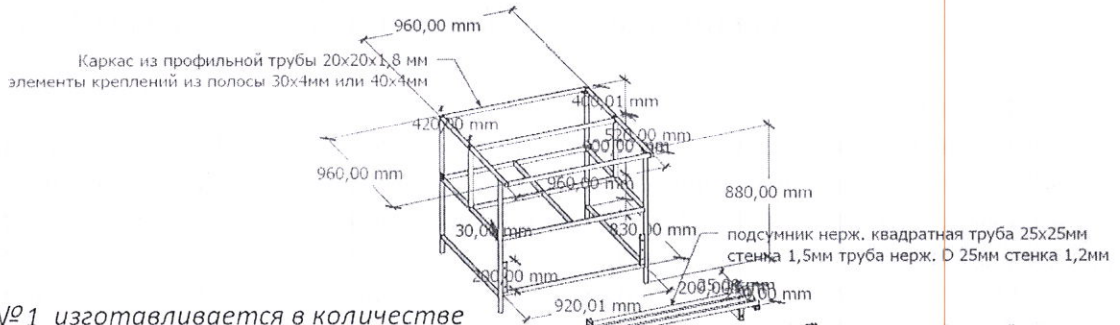
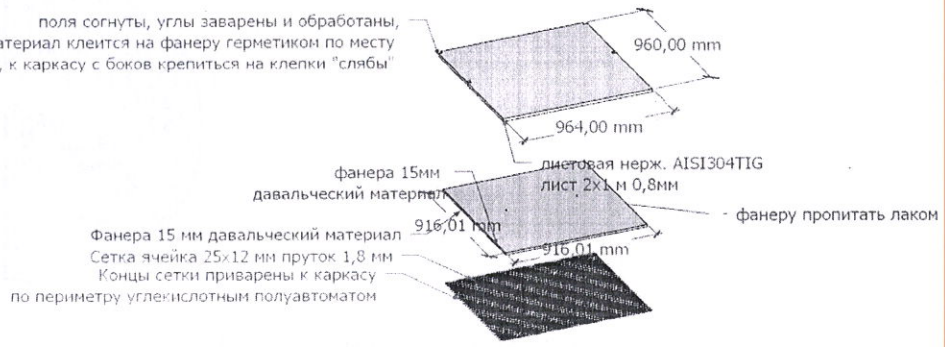

Прилавок №1 изготавливается в количестве 8-ми комплектов.

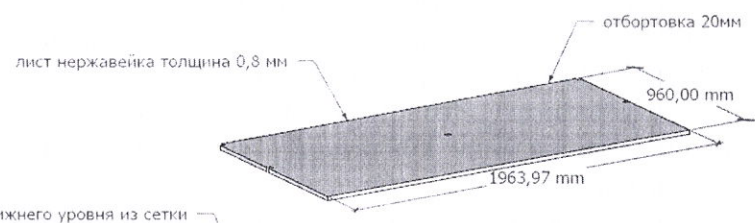
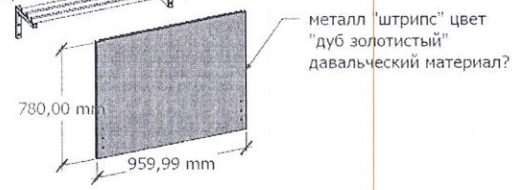

полка нижнего уровня из сетки ячейка 12 x 25 мм пруток 1,8 мм

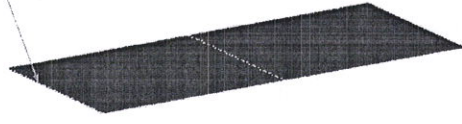

Фанера толщина 15 мм обработанная лаком

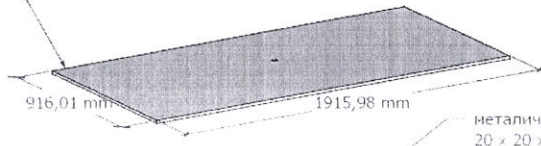

Прилавок №2 изготавливается в количестве 16 комплектов.

заглушки ПВХ 20 x 20 мм, 6 шт.

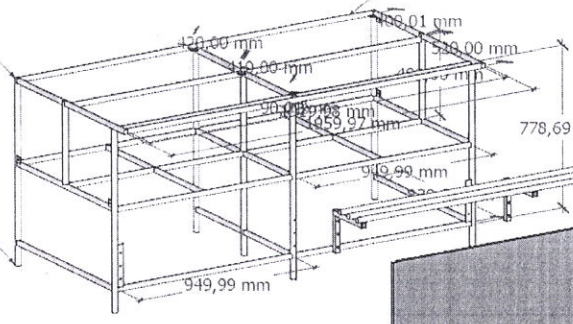

один из вариантов установки подсумников

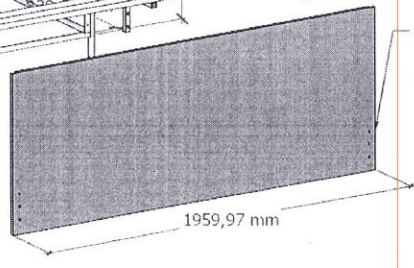

рулонный металл "штрипс" "дуб золотистый" давальческий материал.

Угловые прилавки изготавливаются в количестве 8 комплектов с учетом стороны установки.

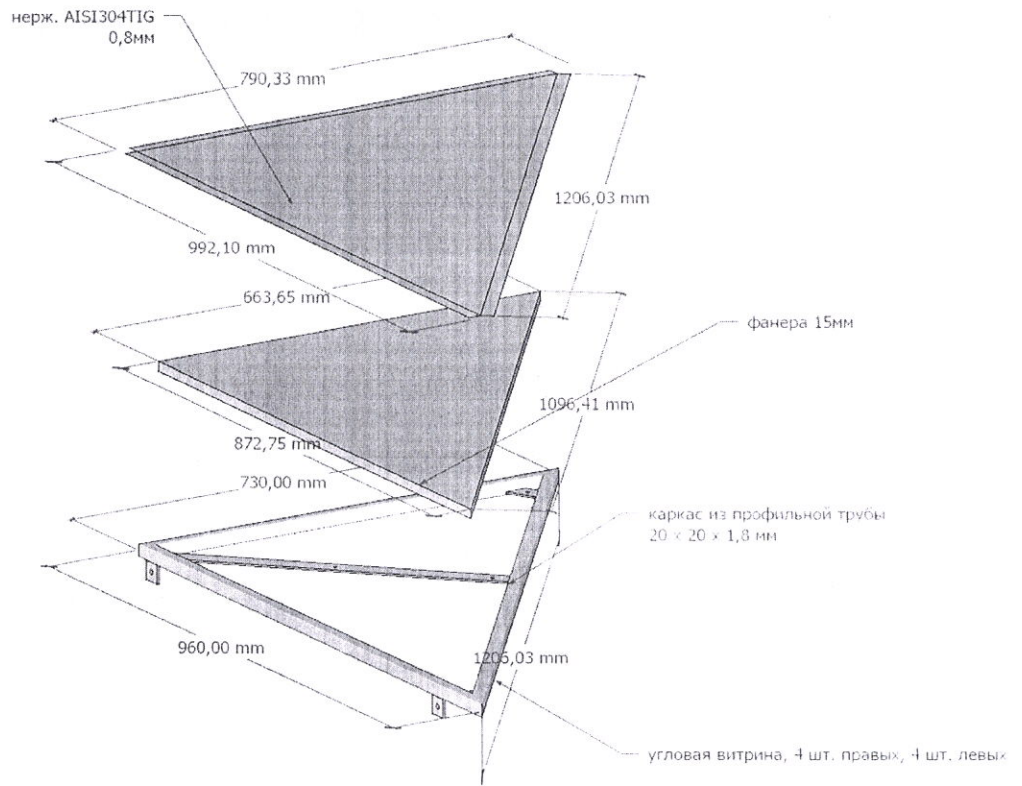

раскрой №1 1000 x 1000 мм

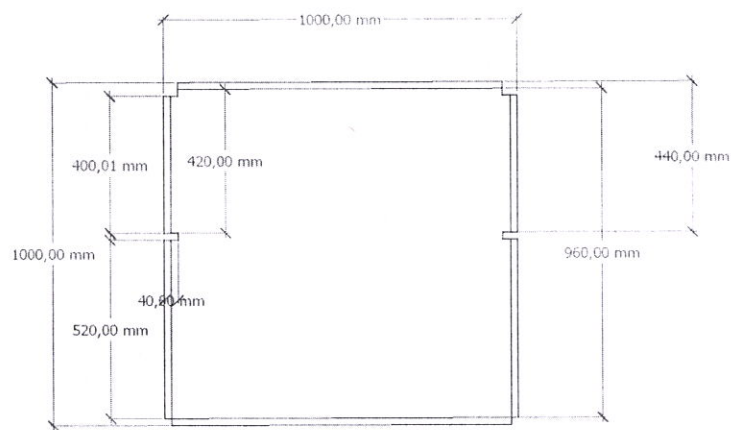

Раскрой №2, 2000 x 1000мм,

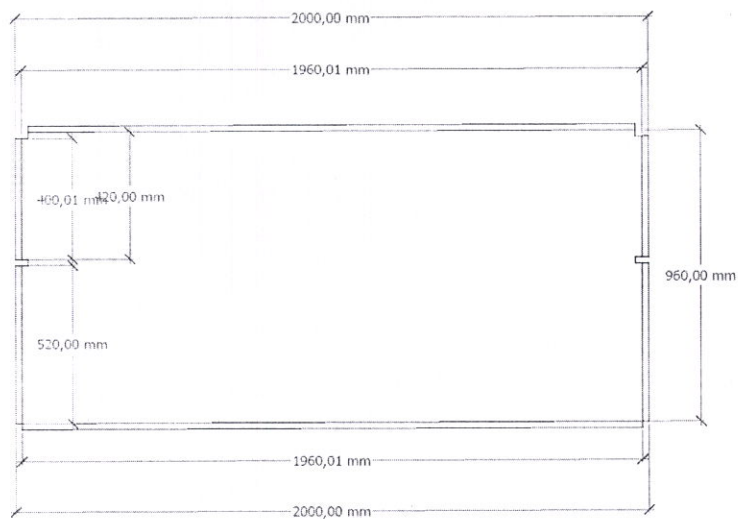

*Раскрой №3, в готовом виде 960 x 730 мм,
двух видов при сгибании отбортовки: левый и правый*

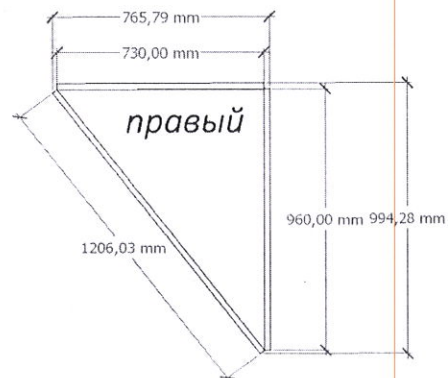
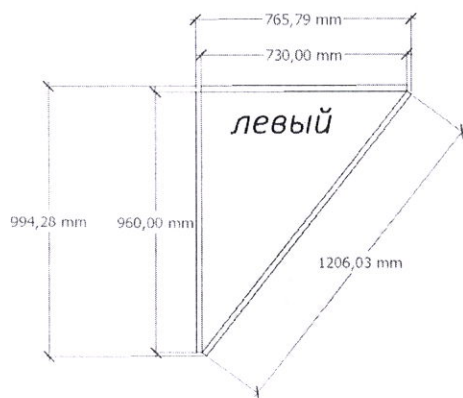

раскрой фасад №1

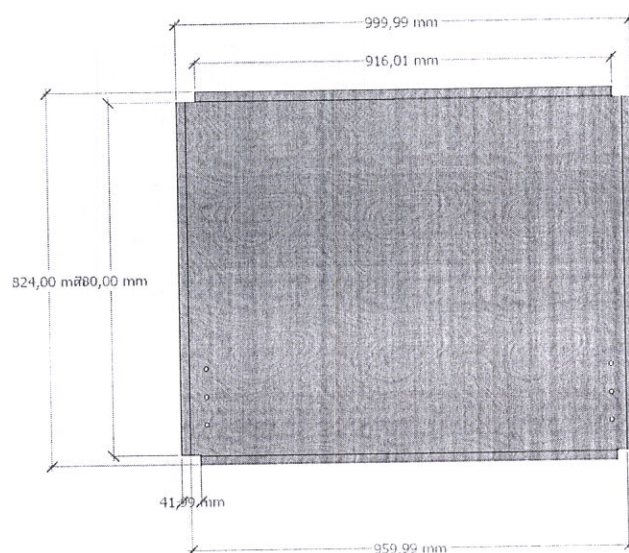

раскрой фасад №2

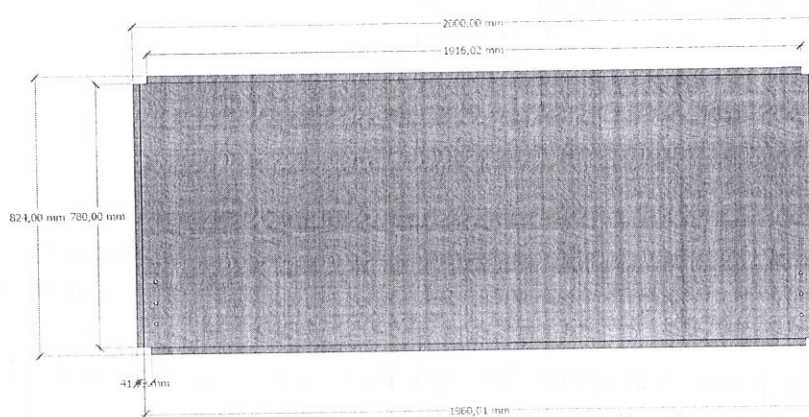

раскрой фасад №3

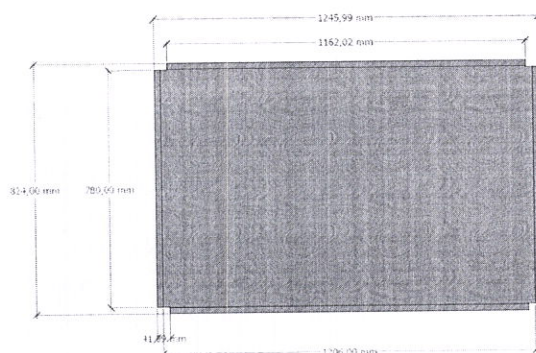

2. Количество изделий:

- Подсумник из нержавеющей стали: 23 комплекта.
- Витрина (прилавок) 1 метр: 8 комплектов.
- Витрина (прилавок) 2 метра: 16 комплектов.
- Витрины угловые (4 левых, 4 правых): 8 комплектов.

3. Используемые материалы подрядчиком:

- Шовная профильная труба 20x20x1,8 мм.
- Лист нержавеющей AISI304TIG (316) 0,8 мм 2000x1000 мм.
- Труба квадратная нерж. AISI304TIG 25*25 мм.
- Труба D 25, стенка 1,2 мм, нерж. AISI304TIG.
- Сетка в рулоне 1м x 10 м, ячейка 12x25 мм прутки толщиной 1,8 мм.
- Полоса стальная 30x4 мм и 40x4 мм.
- Прочие материалы, расходники и комплектующие.

4. Давальческие материалы для использования подрядчиком:

- Рулонный листовой давальческий материал "штрипс" «Дуб золотистый».
- Фанера в листах 2500x1250x15 мм, распиленная и обработанная согласно чертежам.

Срок выполнения работ составляет 30 (тридцать) календарных дней. Подрядчик имеет право выполнить работы досрочно по согласованию с Заказчиком.

Энергетик
МУП «Бендерырынокторг»

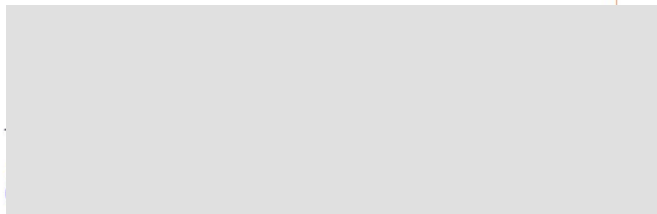

УТВЕРЖДЕНО
Директор МУП «Бендерырынокторг»

"19" июля 2024 г.

Обоснование начальной (максимальной) цены контракта на приобретение работ по изготовлению прилавков из профильной трубы с отделкой столешницы нержавеющей сталью толщиной 0,8 мм для обеспечения нужд МУП «Бендерырынокторг» в 2024 году

Используемый метод определения начальной (максимальной) цены контракта: Метод сопоставимых рыночных цен (анализ рынка)

Обоснование выбранного метода определения начальной (максимальной) цены контракта: Наличие информации о рыночной стоимости идентичных товаров (работ, услуг)

№ лота	№ п/п	Наименование товара (работы, услуги)	Ед. изм.	Кол-во (объем) закупаемого товара (работы, услуги)	Кол-во источников ценовой информации	Цены поставщиков (исполнителей, подрядчиков) за единицу товара (работы, услуги), руб. ПМР		Однородность совокупности значений выявленных цен, используемых в расчете Н(М)ЦК, ЦКЕП			Н(М)ЦК, ЦКЕП, определяемая методом сопоставимых рыночных цен (анализа рынка)
						Источник информации № 1	Источник информации № 2	Средняя арифметическая цена за единицу <ц>	Среднее квадратичное отклонение	Коэффициент вариации цен V (%) (не должен превышать 33%) $V = \frac{\sigma}{\langle c \rangle} * 100$	
1	1	Работы по изготовлению прилавков из профильной трубы с отделкой столешницы нержавеющей сталью толщиной 0,8 мм	комплекс работ	1	2	161 894,05	135 358,37	148 626,21	18 763,56	12,62	135 358,37
В результате проведенного расчета НМЦК контракта по Лоту №1 не должна превышать:											135 358,37
В результате проведенного расчета НМЦК по закупке не должна превышать:											135 358,37
Дата подготовки начальной (максимальной) цены контракта:											19.07.2024

Начальная (максимальная) цена контракта составляет 135 358,37 (сто тридцать пять тысяч триста пятьдесят восемь рублей 37 копеек) рублей Приднестровской Молдавской Республики.

Начальная (максимальная) цена контракта сформирована посредством метода сопоставимых рыночных цен (анализ рынка) в соответствии с требованиями пунктов 4, 10 статьи 16 Закона Приднестровской Молдавской Республики от 26 ноября 2018 года № 318-3-VI «О закупках в ПМР», и подпункта г) пункта 16, пунктов 26, 29 Приказа Министерства экономического развития Приднестровской Молдавской Республики от 24 декабря 2019 года № 1127 «Об утверждении Методических рекомендаций по применению методов определения начальной (максимальной) цены контракта, цены контракта, заключаемого с единственным поставщиком (подрядчиком, исполнителем)», с учетом изменений и дополнений, внесенных Приказом Министерства экономического развития Приднестровской Молдавской Республики от 18 июля 2023 года № 723 (СА3 23-29).

Ответственный специалист по определению начальной (максимальной) цены контракта:

Специалист по МТО _____

"19" июля 2024 г.

конт. телефон: 0 (552) 2-30-30

Обоснование закупок товаров, работ и услуг для обеспечения нужд МУП "Бендерырынокторг" при формировании и утверждении плана закупок



УТВЕРЖДЕНО
 Директор МУП «Бендерырынокторг»

19 июля 2024 г.

№ п/п закупки, соответствующий № п/п в плане закупок товаров, работ, услуг	Наименование предмета закупки	№ п/п лота в закупке	№ п/п	Наименование товара (работы, услуги)	Качественные и технические характеристики объекта закупки	Обоснование заявленных качественных и технических характеристик объекта закупки	Количественные характеристики объекта закупки		Начальная максимальная цена контракта (начальная максимальная цена лота), цена контракта, заключаемого с единственным поставщиком (подрядчиком, исполнителем), рубль	Наименование метода определения и обоснования начальной (максимальной) цены контракта (начальной максимальной цены лота), цены контракта, заключаемого с единственным поставщиком (подрядчиком, исполнителем)	Обоснование выбранного метода определения начальной (максимальной) цены контракта (начальной максимальной цены лота), цены контракта, заключаемого с единственным поставщиком (подрядчиком, исполнителем), указание на невозможность применения иных методов определения начальной (максимальной) цены	Способ определения поставщика (подрядчика, исполнителя)	Обоснование выбранного способа определения поставщика (подрядчика, исполнителя)	Обоснование дополнительных требований (пункт 2 статьи 21 Закона Приднестровской Молдавской Республики «О закупках в Приднестровской Молдавской Республике» к участникам закупки (при наличии таких требований)
							Единица измерения	Количество, объем закупки						
1	2	3	4	5	6	7	8	9	10	11	12	13	14	15
41	Реконструкция крытого рынка	1	1	Работы по изготовлению прилавок из профильной трубы с отделкой столешницы нержавеющей сталью толщиной 0,8 мм	В соответствии с техническим заданием (приложение №1)		комплекс работ	1	135 358,37	Метод сопоставимых рыночных цен	Закон ПМР от 26 ноября 2018г. № 318-3-VI "О закупках в ПМР" ст. 16, п. 5.	Запрос предложений	Закон ПМР от 26 ноября 2018г. № 318-3-VI "О закупках в ПМР" ст. 44, п. 2	нет
Итого по Лоту №1:									135 358,37					
Итого по ЗАКУПКЕ:									135 358,37					

Ответственный исполнитель:
 "19" июля 2024 г.

Специалист по МТО

КОНТРАКТ № _

г. Бендеры

« ___ » _____ 2024 г.

_____, действующий на основании _____, с одной стороны, и МУП «Бендерырынокторг» г. Бендеры, именуемое в дальнейшем «Заказчик», в лице директора _____, действующего на основании Устава, с другой стороны, в дальнейшем вместе именуемые «Стороны», в соответствии с итоговым протоколом от « ___ » _____ 2024 г., к протоколу запроса предложений № _____ от « ___ » _____ 2024 г., заключили настоящий контракт о нижеследующем:

1. ПРЕДМЕТ КОНТРАКТА

1.1. По заданию Заказчика Исполнитель обязуется выполнить работы по изготовлению Изделий: прилавков из профильной трубы с отделкой столешницы нержавеющей сталью толщиной 0,8 мм (далее по тексту Изделия), из собственных материалов и из материалов Заказчика, указанных в настоящем контракте, собственными силами и инструментом, согласно Спецификации (Приложение №1) и Эскизов (Приложение №2), которые являются приложением к настоящему договору, и передать Изделия Заказчику в собранном виде на объекте Заказчика по адресу г. Бендеры, ул. Советская, 29, а Заказчик обязуется принять Изделия, изготовленные в соответствии с настоящим контрактом и оплатить их в порядке и на условиях, предусмотренных настоящим Контрактом.

1.2. Цена и характеристики Изделий, указываются в Спецификации (Приложение №1) и Эскизах (Приложение №2) настоящему договору.

2. СУММА КОНТРАКТА И ПОРЯДОК РАСЧЕТОВ

2.1. Начальная (максимальная) цена Контракта составляет _____ (_____) рублей ПМР, что соответствует плану закупок товаров, работ, услуг для обеспечения нужд МУП «Бендерырынокторг» на 2023 год.

2.2. Цена контракта, указанная в пункте 2.1. контракта, является твердой и определяется на весь срок действия контракта.

2.3. Цена контракта, указанная в пункте 2.1. контракта, может изменяться только в случаях, порядке и на условиях, предусмотренных законодательством Приднестровской Молдавской Республики в сфере закупок.

2.4. Оплата осуществляется за фактически выполненные Работы, в следующем порядке:

- предоплата 50 % стоимости контракта в течение 5 (пяти) банковских дней после регистрации контракта в соответствии с Законом ПМР «О закупках в Приднестровской Молдавской Республике»;
- окончательный расчет, в течение 5 (пяти) банковских дней после подписания сторонами Акта выполненных работ.

2.5. Расчет по настоящему контракту производится Заказчиком в безналичной форме путем перечисления денежных средств в рублях Приднестровской Молдавской Республики на расчетный счет Исполнителя.

Источник финансирования – собственные средства МУП «Бендерырынокторг».

3. СРОКИ ВЫПОЛНЕНИЯ РАБОТ (ОКАЗАНИЯ УСЛУГ) И ПОРЯДОК СДАЧИ-ПРИЕМКИ ВЫПОЛНЕННЫХ РАБОТ (ОКАЗАННЫХ УСЛУГ)

3.1. Срок выполнения работ составляет 30 (тридцать) календарных дней после предоплаты (п.2.4 настоящего контракта). Допускается досрочное выполнение работ.

3.2. Увеличение сроков выполнения работ (оказания услуг) по настоящему контракту возможно только по согласованию Сторон путем заключения дополнительного письменного соглашения, подписанного уполномоченными представителями обеих Сторон.

3.3. Передача Изделий оформляется Актом выполненных работ.

3.4. Исполнитель предоставляет Заказчику Изделия, с приложением Акта выполненных работ. Датой завершения работ считается дата подписания Сторонами Акта выполненных работ.

3.5. Заказчик в течение 5 (пяти) рабочих дней со дня предоставления Исполнителем Изделий и Акта обязан принять результат выполненных работ (Изделия) и направить Исполнителю подписанный Акта выполненных работ или мотивированный отказ в приемке.

3.6. В случае мотивированного отказа Заказчика от приемки Изделий, Сторонами составляется двусторонний акт с указанием перечня недостатков, порядка и сроков их устранения.

3.7. Исполнитель обязуется своими силами и за свой счет устранить выявленные недостатки Изделия, возникшие по вине Исполнителя, в течение 3 (трех) дней, если иные сроки не будут согласованы Сторонами, и после устранения направить Заказчику повторный Акта выполненных работ, который подлежит рассмотрению и подписанию Заказчиком в срок, установленный пунктом 3.5. настоящего контракта.

3.8. В случае обнаружения Заказчиком скрытых недостатков после подписания Акта выполненных работ, последний обязан известить об этом Исполнителя в десятидневный срок. В этом случае Исполнитель в согласованные Сторонами сроки обязан устранить выявленные недостатки своими силами и за свой счет.

3.9. В случае уклонения Исполнителя от исполнения обязательств, предусмотренных пунктами 3.7. и 3.8. настоящего контракта, Заказчик вправе поручить исправление выявленных недостатков третьим лицам, при этом Исполнитель обязан возместить все понесенные в связи с этим расходы в полном объеме в сроки, указанные Заказчиком.

3.10. Исполнитель гарантирует, что Изделия, изготовленное по настоящему договору, будет соответствовать нормам действующих нормативных документов, отвечать требованиям по безопасности, будет пригоден к эксплуатации в соответствии с его назначением, а также отвечать требованиям, обычно предъявляемым для данных изделий.

3.11. Исполнитель предоставляет гарантийный срок на Изделия и фурнитуру, которой оснащены Изделия – не менее (трех) лет с даты подписания Акта выполненных работ.

4. ПРАВА И ОБЯЗАННОСТИ СТОРОН

4.1. Исполнитель обязуется:

4.1.1. выполнять работы (качественно, с соблюдением норм и правил, в соответствии с требованиями Заказчика в сроки, предусмотренные настоящим контрактом.

4.1.2. устранять выявленные Заказчиком недостатки выполненных работ, в сроки, согласованные Сторонами;

4.1.3. обеспечивать возможность осуществления Заказчиком контроля и надзора за ходом выполнения работ, качеством используемых материалов и оборудования;

4.1.4. согласовывать с Заказчиком все необходимые действия;

4.1.5. в письменном виде немедленно извещать Заказчика обо всех обстоятельствах, затрудняющих или делающих невозможным исполнение своих обязательств по настоящему контракту;

4.1.6. передать результат выполненных работ Заказчику по Акту выполненных работ.

4.1.7. выполнять иные обязанности, предусмотренные законодательством Приднестровской Молдавской Республики.

4.1.8. Исполнитель обязан представлять информацию о всех соисполнителях, субподрядчиках, заключивших контракт или контракты с Исполнителем, цена которого или общая цена которых составляет более чем 10 процентов цены контракта.

Указанная в настоящем пункте информация представляется Заказчику Исполнителем в течение 10 (десяти) дней с момента заключения им контракта с соисполнителем, субподрядчиком.

4.1.9. Во время выполнения работ Исполнитель обязуется иметь все необходимые разрешения на проведение работ.

4.2. Исполнитель имеет право:

4.2.1. запрашивать у Заказчика дополнительную информацию, необходимую для выполнения своих обязательств по настоящему контракту;

4.2.2. требовать своевременной оплаты Изделий на условиях, предусмотренных настоящим контрактом;

4.2.3. требовать обеспечения своевременной приемки выполненных работ и подписания Акта выполненных работ либо обоснованного отказа от его подписания в установленные сроки;

4.2.4. реализовывать иные права, предусмотренные законодательством Приднестровской Молдавской Республики.

4.3. Заказчик обязуется:

4.3.1. оплатить результат выполненных работ в сроки, предусмотренные контрактом.

4.3.2. оказывать содействие Исполнителю в ходе выполнения им работ по вопросам, непосредственно связанным с предметом контракта, решение которых возможно только при участии Заказчика;

4.3.3. своевременно сообщать в письменной форме Исполнителю о выявленных недостатках;

4.3.4. принять по Акта выполненных работ, произведенные по настоящему контракту Изделия либо составить мотивированный отказ от приёмки;

4.3.5. выполнять иные обязанности, предусмотренные законодательством Приднестровской Молдавской Республики.

4.4. Заказчик имеет право:

4.4.1. требовать от Исполнителя, надлежащего выполнения обязательств в рамках условий настоящего контракта;

4.4.2. осуществлять контроль за ходом выполнения работ по настоящему контракту.

4.4.3. требовать своевременного устранения выявленных недостатков;

4.4.4. отказаться от принятия результатов работ, если не соблюдены полностью или в части условия, предусмотренные настоящим контрактом, и Исполнитель отказывается устранять недостатки.

4.4.5. реализовывать иные права, предусмотренные законодательством Приднестровской Молдавской Республики.

5. ОТВЕТСТВЕННОСТЬ СТОРОН

5.1. В случае неисполнения или ненадлежащего исполнения своих обязательств по контракту Стороны несут ответственность в соответствии с действующим законодательством Приднестровской Молдавской Республики с учетом условий, установленных настоящим контрактом.

5.2. Взыскание любых неустоек, пеней, штрафов, предусмотренных законодательством Приднестровской Молдавской Республики и/или настоящим контрактом, за нарушение обязательств, вытекающих из настоящего контракта, не освобождает Стороны от исполнения такого обязательства в натуре.

5.3. За нарушение Исполнителем сроков выполнения работ, он уплачивает Заказчику пени в размере 0,1 % от цены настоящего контракта за каждый день просрочки до полного исполнения своей обязанности. При этом сумма взимаемой пени не должна превышать 10% от общей суммы настоящего контракта.

5.4. За непредставление информации, указанной в пункте 4.1.8 настоящего контракта, Подрядчик уплачивает Заказчику пени в размере 0,05 процента от цены контракта, заключенного Подрядчиком с соисполнителем, субподрядчиком. Пеня, предусмотренная настоящим пунктом, подлежат начислению за каждый день просрочки исполнения пункта 4.1.8

5.5. В случае нарушения Исполнителем сроков исполнения обязательств по контракту Заказчик перечисляет Исполнителю оплату в размере, уменьшенном на размер установленной настоящим контрактом неустойки за нарушения сроков исполнения обязательств по настоящему контракту.

6. ФОРС-МАЖОР (ДЕЙСТВИЕ НЕПРЕОДОЛИМОЙ СИЛЫ)

6.1. Сторона освобождается от ответственности за полное или частичное неисполнение своих обязательств по контракту, если такое неисполнение явилось следствием действия обстоятельств непреодолимой силы (форс-мажор), а именно: пожара, наводнения, землетрясения, других стихийных бедствий, эпидемии, военных действий, гражданских беспорядков, решений государственных органов, или других, не зависящих от этой Стороны, обстоятельств, влияющих на возможность исполнения её обязательств по контракту.

6.2. В случае действия обстоятельств непреодолимой силы срок исполнения обязательств по контракту продлевается на срок, в течение которого действуют такие обстоятельства и их последствия.

6.3. Сторона, которая не в состоянии исполнить свои обязательства по причине действия непреодолимой силы, должна незамедлительно уведомить другую Сторону в письменной форме о начале и ожидаемом сроке действия указанных обстоятельств.

6.4. Если обстоятельства непреодолимой силы, препятствующие исполнению обязательств по контракту, будут продолжаться более 3 (трех) месяцев, судьба настоящего контракта будет решаться путем проведения дополнительных переговоров между Сторонами.

6.5. При прекращении действия обстоятельств непреодолимой силы Сторона, ссылающаяся на это обстоятельство, должна без промедления известить об этом другую Сторону в письменной форме с указанием срока, в который она предполагает исполнить обязательства по контракту, если это остается возможным и целесообразным для Сторон, или обосновать невозможность или нецелесообразность надлежащего исполнения.

6.6. Факт наличия действия обстоятельств непреодолимой силы и их продолжительность подтверждает Сторона, заинтересованная в признании данных обстоятельств форс – мажорными, заключением компетентного органа Приднестровской Молдавской Республики.

7. ПОРЯДОК РАЗРЕШЕНИЯ СПОРОВ

7.1. Все споры и разногласия, которые могут возникнуть из настоящего контракта или в связи с ним, должны разрешаться, по возможности, путем переговоров между Сторонами.

7.2. Споры и разногласия, возникшие в ходе исполнения настоящего контракта, не урегулированные путем переговоров, разрешаются в судебном порядке в соответствии с законодательством Приднестровской Молдавской Республики.

8. СРОК ДЕЙСТВИЯ КОНТРАКТА

8.1. Настоящий контракт вступает в силу с момента его подписания Сторонами и действует до «31» декабря 2023 года, а в части гарантийных обязательств и взаимных расчетов до момента полного исполнения Сторонами своих обязательств по настоящему контракту и осуществления всех необходимых платежей и взаиморасчетов.

8.2. Днем подписания настоящего контракта Стороны договорились считать самую позднюю из дат, указанных в Разделе 10 настоящего контракта (под подписями Сторон), а при отсутствии дат в Разделе 10 настоящего контракта, дата настоящего договора является датой его подписания.

8.3. Датой исполнения обязательств по выполнению работ является дата подписания Заказчиком Акта выполненных работ, который является подтверждением выполнения работ, предусмотренных настоящим контрактом, и основанием для окончательного расчета за выполнение работ в соответствии с настоящим контрактом.

9. ЗАКЛЮЧИТЕЛЬНЫЕ ПОЛОЖЕНИЯ

9.1. Во всем остальном, что не урегулировано настоящим контрактом, стороны руководствуются нормами действующего законодательства Приднестровской Молдавской Республики.

9.2. Настоящий контракт составлен в двух экземплярах, имеющих одинаковую юридическую силу, по одному экземпляру для каждой из Сторон.

9.3. Изменение условий настоящего контракта и его досрочное прекращение допускаются по соглашению сторон в случаях, предусмотренных законодательством Приднестровской Молдавской Республики, в том числе Законом Приднестровской Молдавской Республики «О закупках в Приднестровской Молдавской Республике».

9.4. Все изменения и дополнения к настоящему контракту имеют юридическую силу, если они оформлены письменно и удостоверены подписями, уполномоченных на то лиц.

9.5. Все Приложения к настоящему контракту являются его неотъемлемой частью.

10. ЮРИДИЧЕСКИЕ АДРЕСА И РЕКВИЗИТЫ СТОРОН

Заказчик:

МУП «Бендерырынокторг»

г. Бендеры, ул. Лазо, 35

ф/к 0300004189

БФ №6706 ЗАО «Приднестровский Сбербанк»

р/с 2211380000000040

к/с 20210000094

КУБ 38

Директор:

Исполнитель:

_____/_____/_____

СПЕЦИФИКАЦИЯ

№ п/п	Изделия	Ед. изм.	Кол-во	Цена за 1 ед. изм. в руб. ПМР	Стоимость в руб. ПМР
1					
2					
3					
ИТОГО:					

Материалы Заказчика:

№ п/п	материалы	Ед. изм.	Кол-во
1			
2			
3			

Всего изделия по настоящей спецификации на сумму _____ (_____) рублей ПМР.

Цена Изделия является твердой и включает в себя все издержки и затраты Исполнителя.

В цену и стоимость Изделия по настоящей спецификацией включена стоимость выполнения всех работ, услуг и иных действий, которые Исполнителю придется произвести или оплатить для надлежащего исполнения контракта, независимо от того, поименованы они в Контракте и приложениях к нему или нет, а также стоимость всех инструментов, механизмов, оборудования и материалов Исполнителя, используемых для выполнения работ.

Изделия изготавливаются Исполнителем, согласно эскизов, являющихся неотъемлемой частью настоящего контракта (Приложение №2 к Контракту).

Изделия передаются «Исполнителем» «Заказчику» в собранном виде и установленным на объекте Заказчика по адресу: г. Бендеры, ул. Советская, 29.

Заказчик:

МУП «Бендерырынокторг»

г. Бендеры, ул. Лазо, 35

ф/к 0300004189

БФ №6706 ЗАО «Приднестровский Сбербанк»

р/с 2211380000000040

к/с 20210000094КУБ 38

Директор:

_____ / _____ /

Исполнитель:

ЭСКИЗЫ ИЗДЕЛИЙ

Заказчик:

МУП «Бендерырынокторг»

г. Бендеры, ул. Лазо, 35

ф/к 0300004189

БФ №6706 ЗАО «Приднестровский Сбербанк»

р/с 2211380000000040

к/с 20210000094КУБ 38

Директор:

_____ / _____ /

Исполнитель: